

HEIKKI U. ELONEN
ANTERO ARIMO

Suomen Pankin kirjasto



0000011660 IVA5a Kirjasto: alaholvi
SUOMEN PANKKI D
Tutkimus kirkon taloudesta
Suomen pankin taloustieteellisen tutkimuslaitoksen julk.
26 1970

Tutkimus kirkon taloudesta

SUOMEN PANKIN
TALOUSTIETEELLISEN TUTKIMUSLAITOKSEN
JULKAISUJA SARJA D:26

KESÄKUU 1970

SUOMEN PANKIN
TALOUSTIETEELLISEN TUTKIMUSLAITOKSEN JULKAISUJA

Sarja D. Monistettuja tutkimuksia

BANK OF FINLAND
INSTITUTE FOR ECONOMIC RESEARCH PUBLICATIONS

Series D. Mimeographed Studies

1. PERTTI KUKKONEN: On the Measurement of Seasonal Variations. 1963. 11 s.
2. The Index Clause System in the Finnish Money and Capital Markets. 1964. 15 s.
3. J. J. PAUNIO: Adjustment of Prices to Wages. 1964. 15 s.
4. HEIKKI VALVANNE and JAAKKO LASSILA: The Taxation of Business Enterprises and the Development of Financial Markets in Finland. 1965. 26 s.
5. MARKKU PUNTILA: Likvidien varojen kysyntä ja yleisön likviditeetin kehitys Suomessa vuosina 1948–1962. 1965. 110 s.
6. J. J. PAUNIO: Taloudellinen kasvu ja suhdannevaihtelut dynaamisen makrotarkastelun valossa. 1965. 117 s.
7. AHTI MOLANDER: Kokonaistaloudelliseen hinta- ja palkkatasoon vaikuttavat tekijät Suomessa vuosina 1949–1962. 1965. 159 s.
8. ERKKI PIHKALA: Keskinäisen taloudellisen avun neuvoston pysyvät komissiot työnjaon toteuttajina. 1965. 35 s.
9. KARI NARS: Statens prispolitiska parametrar. 1965. 118 s.
10. HEIKKI VALVANNE: The Framework of the Bank of Finland's Monetary Policy. 1965. 34 s.
11. JOUKO SIVANDER: Ulkomaankaupan substituutiojoustojen teoriasta ja mittaamisesta. 1965. 91 s.
12. TIMO HELELÄ – PAAVO GRÖNLUND – AHTI MOLANDER: Muistio palkkaneuvotteluja varten. 1965. 56 s.
13. ERKKI LAATTO: Suomen ulkomaisen tavarakaupan volyyymi-indeksit neljännesvuosittain vuosina 1949–1964 eräistä lyhytaikaisista vaihteluista puhdistettuna (English Summary). 1965. 24 s.
14. DOLAT PATEL: The Share of the Developing Countries in Finnish Foreign Trade. 1966. 31 s.
15. PEKKA LAHIKAINEN: Tuotoksen ja työpanoksen välisen suhteen vaihteluista. 1966. 25 s.
16. HEIKKI U. ELONEN: Yrityksen rahoituspääomien kysynnästä ja tarjonnasta. 1966. 88 s.
17. TIMO HELELÄ and J. J. PAUNIO: Memorandum on Incomes Policy. 1967. 10 s.
18. KARI NARS: Undersökning av efterfrågetrycket. 1967. 119 s.
19. KARI PUUMANEN: Indeksivaateet valintakohteina. 1968. 186 s.
20. RICHARD ALAND: Sijoituspankkitoiminta Yhdysvalloissa – The Investment Banking Function in the United States. 1968. 31 s.
21. TIMO HELELÄ: Työnseisaukset ja teolliset suhteet Suomessa vuosina 1919–1939. 1969. 341 s.
22. SIRKKA HÄMÄLÄINEN: Kotitalouksien säästämiseen vaikuttavista psykologisista tekijöistä ja niiden mittaamismahdollisuuksista. 1969. 177 s.
23. HEIKKI KOSKENKYLÄ: An Evaluation of the Predictive Value of the Investment Survey of the Bank of Finland Institute for Economic Research. 1969. 12 s.
24. HEIKKI KOSKENKYLÄ: Suomen Pankin investointikyselyn otantaan liittyvistä ongelmista. 1970. 71 s.
25. PERTTI KUKKONEN – ESKO TIKKANEN: Jäänmurtaajat ja talviliikenne. 1970. 135 s.
26. HEIKKI U. ELONEN – ANTERO ARIMO: Tutkimus kirkon taloudesta. 1970. 75 s.

SUOMEN EANKKI
Kirjasto

Heikki U. Elonen - Antero Arimo

TUTKIMUS KIRKON TALOUDESTA

Alkusanat

Syksyllä 1969 Kirkon Tiedotuskeskus kääntyi Suomen Pankin taloustieteellisen tutkimuslaitoksen puoleen tiedustellen, mitä mahdollisuuksia laitoksella olisi asettaa tutkijavoimaa suorittamaan selvitystyötä kirkon talouteen liittyvistä ongelmista. Tutkimuslaitoksen johto keskusteli asiasta julkisen talouden tutkijoiden kanssa, jotka olivat valmiit tekemään tutkimuksen sivutyötään. Tutkijoiden ja Kirkon Tiedotuskeskuksen välisissä neuvotteluissa päädyttiin sittemmin niin laajan tutkimuksen laatimiseen, ettei se ollut enää mahdollinen Tiedotuskeskuksen toimeksiantona, vaan asiasta oli lopullisesti päätettävä kirkkohallituksessa ja edelleen laajennetussa piispainkokouksessa. Kirkon asianomaiset elimet hyväksyivät tutkijoiden laatiman tutkimussuunnitelman lokakuun lopulla.

Tutkimus noudattelee pääpiirteittäin niitä suuntaviivoja, joista kirkon elimien ja tutkijoiden välisissä alustavissa neuvotteluissa sovittiin, joskin tutkimussuunnitelman edellyttämä tehtäväpiirijako osoittautui aineiston pohjalta mahdottomaksi.

Työn kuluessa on noussut esiin muutamia ongelmia, joiden periaatteellinen merkitys on tutkijoiden mielestä siksi olennainen, että ne on haluttu ottaa jo tässä yhteydessä esille, vaikka niihin on myöhemminkin selvityksessä viitattu:

1. Kirkon taloudenpito lienee käsitettävä välineeksi kirkon päämäärien toteuttamiseksi. Rationaalista keskustelua kirkon taloudenpidosta voidaan käydä vain silloin, kun nämä päämäärät on tiedostettu ja kiteytetty. Vastatällöin on mahdollista pohtia niitä vaihtoehtoisia tapo-

ja, joilla kirkon käytettävissä olevia taloudellisia resursseja saatetaan käyttää. Taloudellinen päätöksenteko edellyttää vaihtoehtoisia kustannuslaskelmia ja niiden vertailua päämäärien saavuttamiseksi optimaalisella tavalla.

2. Tilastoja tulisi tuottaa paitsi hallinnollisia tarpeita myös taloudellista analyysia silmällä pitäen. Vaihtoehtoislaskelmien laadinta edellyttää nykyistä täydellisempää tilastoaineistoa kirkon tavoitteiden mukaisten palvelusten tuotannosta ja tuotantokustannuksista.
3. Yhteiskunnan rakennemuutokset, jotka ilmenevät esim. väestönmuuttoliikkeenä ja elinkeinonstruktuurin muutoksina, edellyttävät kirkon toiminnalta kokonaisuutena tiettyä joustavuutta. Tämä edellyttää kirkon käytettävissä olevien taloudellisten resurssien alueellista ohjaamista, minkä pohjana tulee olla alueelliset, esim. hiippakuntatason selvitykset kirkon taloudenpidosta. Näiden selvitysten pohjalta suoritettava valtakunnallinen koordinaatio vaatii riittävää päätäntävaltaa kirkon ylimmille elimille.

Suomen evankelisluterilaisen kirkon taloudesta ei ilmeisesti ole aiemmin suoritettu kokonaistaloudellisia tutkimuksia. Tämä selvitys on siten luonteeltaan enemmänkin kartoittava kuin erityisen syvälle menevä analyysi. Selvityksen perusaineistona on tyydytty käyttämään olemassa olevaa tilastomateriaalia, joka on saatu lähes kokonaan Tilastollisesta päätoimistosta ja kirkkohallituksesta.

SISÄLLYSLUETTELO

	Sivu
I Johdanto	1
II Kirkon asema Suomen kansantaloudessa	7
II 1 Yleistä	7
II 2 Bruttokansantuote	9
II 3 Bruttoinvestoinnit	13
II 4 Palkkasumma ja työpanos	17
III Kirkon tarjoamat palvelukset - kirkon tuotanto	20
III 1 Yleistä	20
III 2 Uskonnolliset palvelukset	21
a) Tilaisuudet	22
b) Tilaisuuksiin osallistujat	25
c) Henkilökohtaiset palvelukset	26
d) "Kysyntäpuoli" kokonaisuutena	27
IV Työ- ja pääomapanokset kirkon tuotannossa	29
IV 1 Työpanoksen kehityksestä	29
IV 2 Pääomapanokset kehityksestä	32
IV 3 Yhteenveto	35
V Kirkon menot ja niiden rahoitus	37
V 1 Yleistä	37
V 2 Seurakuntien ja kirkon muiden elinten väliset ja sisäiset rahoitusvirrat	37
V 3 Seurakuntien talous	43
a) Tuloerien määritelmät	45
b) Menoerien määritelmät	45
c) Seurakuntien talouden tarkastelua vuosilta 1960-1968	46
V 4 Kirkollisverotus	53
VI Lopputoteamuksia	57
Liitetaulukot	60

I. JOHDANTO

Kun kirkon asemaa koskeva keskustelu on viime vuosina vilkastunut, sen taloudenpitoon on ryhdytty myös kiinnittämään entistä suurempaa huomiota. Useissa tapauksissa keskustelua on kuitenkin sävyttänyt kiinnostus tiettyihin, tavalla tai toisella näkyvästi julkisuuteen tulleisiin yksittäistapauksiin, joiden tasolla päätöksenteko tietysti useimmiten tapahtuu mutta joiden taakse kirkon taloudenpidon kokonaiskuva ja kehitys ajassa, samoin kuin sen suhteuttaminen kokonaistaloudellisiin puitteisiin pyrkii jäämään.

Esillä oleva selvitys on laadittu silmällä pitäen kokonaiskuvan luomista kirkosta noin 600 itsenäisen seurakunnan - tai, toisin ilmaistuna, yli 500 seurakuntatalousyksikön - muodostamana talousyksikköjen aggregaattina. (Tuonnempana puhutaan lyhyiden vuoksi usein kirkosta, kun tarkoitetaan seurakuntien kokonaisuutta.) Seurakuntatasolle ei - eikä edes hiippakuntatasolle ole lainkaan menty. Tämä rajoittaa luonnollisesti selvityksen välitöntä käyttöarvoa seurakuntatasolla, mutta tutkijat ovat tarkoittaneetkin sen ennen muuta kirkon ylimpien elinten käyttöön heidän päätöksentekoaan - tai ainakin kysymyksenasetteluja varten.

Käytettävissä oleva tilastomateriaali¹ olisi tosin antanut

1. Tärkeimpinä lähteinä ovat olleet kirkon ns. viisivuotiskertomukset, Suomen evankelisluterilainen kirkko vuosina 1947-1951, ... vuosina 1952-1956, ... vuosina 1957-1961, ... vuosina 1962-1966, joista jatkossa käytetään lyhennyksiä 5-VK 47-51 jne., sekä ns. kirkon tiedotuslehti (Kirkkohallituksen ohjeita ja tiedotuksia) lähinnä vuosilta 1964-1969 - siitä käytetään jatkossa lyhennystä TL.

suhteellisen hyvät mahdollisuudet laajentaa tutkimusta hiippakuntatasolle saakka, mutta jo alunperin tehdyt alustavat probleemanasettelut sekä ennen muuta tutkimusraportille suunnitellut mitat ja käytettävissä ollut aika asettivat omat rajoituksensa.

Tässä johdantoluvussa on tarkoitus selvittää yleiseltä pohjalta seuraavien lukujen sisältöä ja niissä esitettyjen asioiden taustaa ja kysymyksenasetteluja. Mihinkään tarkkaan yhteenvetoon ei tässä pyritä, koska muut luvut ovat osittain jo liitetaulukkojen yhteenvetoja.

Tutkimuksen päämäärinä ovat olleet asettaa kirkko kansantalouden "koko kuvaan" sekä sen jälkeen tutkia kirkkoa "sisältä päin" kysyen, mitä palveluksia kirkko on tuottanut ja minkä suuruisia resursseja - työ- ja pääomapanoksia - se on toiminnassaan käyttänyt. Edelleen on haluttu selvittää toiminnan rahoitusta, missä kirkollisverotuksella on keskeinen asema.

Alunperin päätettiin pysytellä olemassa olevan tilastoaineiston varassa, eikä kerätä lainkaan uutta tietoa esim. kirkkohallituksessa säilytettävistä seurakuntien tilinpäätöksistä, vielä vähemmän suorittaa tiedusteluja itse seurakunnista. Eri kysymyksiin - sovelletun jäsentelyn puitteissa - on tällöin jouduttu etsimään vastauksia varsin heterogeenisistä - toisiinsa vaikeasti yhdistettävistä - perustiedoista, mistä johtuu, ettei selvitys ole rakenteeltaan kovin kiinteä, vaan eri luvut ovat verraten itsenäisiä kokonaisuuksia. Selvitys luonee kuitenkin mahdollisuuksia jatkotarkasteluille herättäen kenties joukon uusia kysymyksiä.

Selvitys on laadittu aikasarja-aineiston pohjalta, ts. on tarkasteltu kirkon toimintaa ajassa, eikä siis suoritettu esim.

poikkileikkaustarkastelua joltain tietyltä vuodelta. Tutkimusperiodina ovat vuodet 1947-1968, joskin yhteyksistä ja aineistosta riippuen monin paikoin on rajoituttu kummastakin päästä enemmän tai vähemmän lyhennettyyn ajanjaksoon.

Kirkko on asetettu II luvussa kansantalouden kokonaispuutteisiin nimenomaan siinä mielessä, että kirkon taloudenpidosta keskusteltaessa muistettaisiin, missä suuruusluokissa liikutaan. Kokonaistaloudellinen tarkastelu - samoin kuin sitä täydentävät III-V luvut - voinevat antaa osviittoja siitä, miltä pohjalta kirkon eri elimissä voidaan pohtia niitä vaihtoehtoisia mahdollisuuksia, jotka on otettava huomioon suunniteltaessa varojen käyttöä kirkolle kuuluvien, säädettyjen ja asetettujen tehtävien hoitamiseksi niin uskonnollisten kuin hallinnollisten ja yhteiskunnallisten palvelusten osalta.

II luvun tarkastelu on suoritettu käyttäen kansantalouden tilinpidon eräitä keskeisiä käsitteitä - bruttokansantuote, bruttoinvestoinnit, palkkasumma, työpanos - joiden merkitystä ja sisältöä on selvitetty sekä tekstissä että asianomaisissa alaviitoissa. Kirkon toiminta käsitetään erääksi palveluselinkeinoksi, jonka tuotteet ovat pääasiassa uskonnollisia ja josain määrin hallinnollisia palveluksia. Kirkko on voittoa tavoittelematon laitos, kuten yleensä yhdistykset, säätiöt yms., ja toisaalta se muistuttaa julkista taloutta - valtiota ja kuntia - siinä suhteessa, että se rahoittaa olennaisen osan menoistaan verotuksella ja että sen tuottamista palveluksista ei yleensä peritä täyttä korvausta, päinvastoin ne ovat useimmiten "ilmaisia"; niillä ei siten ole myöskään mitään markkinahintaa.

Kun on kysymyksessä niinkin pieni sirpale Suomen kansantaloutta, miksi kirkko näissä puitteissa osoittautuu, II luku

saattaa vaikuttaa tarkastelutavaltaan hieman keinotekoiselta, mitä ominaisuutta lisää nimenomaan bruttokansantuotteen - kirkon tuotannon - laskentatapa. Kun III luvussa selvitetään kirkon tuotantoa mittaamalla sitä itse palveluksien määristä lähtien, kysymys on oikeastaan eri asiasta, eikä tuloksia voida suoranaisesti verrata toisiinsa. II luvussa kirkon tuotanto on mitattu itse asiassa tuotantokustannuksina (ks. lähemmin s. 9-10), kun taas III luvussa on tarkasteltu tuotettujen palvelusten määriä (eri näkökulmista). Edellinen laskentatapa on sellaisenaan keinotekoinen, jälkimmäinen taas osittain ehkä menetelmällisesti mutta erityisesti perustietojen yksipuolisuuden vuoksi puutteellinen.

Yleistuloksena II luvusta havaitsemme kirkon tuotanto-osuuden olevan nykyisin noin 1/2 % koko bruttokansantuotteestamme. Palkkasummalla mitaten kirkon osuus on samaa luokkaa, sen sijaan työpanoksen osalta osuus on pienempi ja bruttoinvestointien osalta jonkin verran suurempi, mikä osoittaa kirkon olevan päinvastoin kuin useat muut palveluselinkeinot, suhteellisen pääomavaltainen "elinkeinohaara". Kaikkien "mittojen" mukaan kirkon osuus kansantaloudestamme on ollut hiljaisessa nousussa sodanjälkeisinä vuosina. Palveluselinkeinojen osuus kokonaisuudessaan on tosin laajentunut siinä määrin, että kirkon osuus niistä on investointeja lukuunottamatta jonkin verran supistunut.

Vaikka kirkko muistuttaa julkisia talousyksikköjä esim. siinä, että sillä on oikeus verottaa jäseniään, sen ei voida edellyttää harjoittavan ainakaan ratkaisevassa määrin tavoitteellista suhdannepolitiikkaa, mikä johtuu jo sen pienuudesta valtioon ja kuntiin verrattuna. II luvussa esitetyt kaksi kuviota -

etenkin edellinen niistä - ovatkin enemmän kuriositeetin luontoisia kuin kirkon kannalta keskeisten päätöksiensä pohjaa luovia. On kuitenkin jossain määrin yllättävää havaita, että kirkko on - ehkä sattumalta - harrastanut monina vuosina "suhdannevastaista" politiikkaa sen bruttokansantuote-erän kasvaessa voimakkaasti silloin, kun koko kansantalouden tuotannollinen aktiviteetti on ollut heikkenemässä ja päinvastoin. Kuvio 2 (ks. s. 15) on jonkin verran olennaisempi, koska siinä verrataan vähemmän keinotekoisesti laskettuja kirkon investointeja kansantalouden tuotannolliseen aktiviteettiin. Nimenomaan kirkon rakennusinvestoinneilla on merkitystä työtilaisuuksien luoja, minkä vuoksi taloudellisen kehityksen ja siitä tehtyjen suhdanne-ennusteitten seuraaminen on suositeltavaa rakennustöiden ajoituksen kannalta. Paikallisesti ajatellen kirkon investoinnit ovat tosin varsin kertaluonteisia, ja tietysti kirkon toiminnalliset päämäärät, jotka myös ilmenevät useimmiten juuri seurakuntatasolla, voivat rajoittaa kansantaloudellisten näkökohtien huomioon ottamista.

III ja IV luvun tarkastelu perustuu kirkon edustajille tuttuun aineistoon. III luvussa on selvitetty kirkon palvelusten tarjontaa ja kysyntää lähinnä uskonnollisten palvelusten osalta. Käsittely on itse asiassa varsin suoraviivaista ja aineiston puutteen vuoksi tulokset ovat yksipuolisia. Voidaan todeta, että kirkon perinnäisten perustoimintojen osalta tarjonta erilaisten tilaisuuksien määrinä on kasvanut suhteellisen tasaisesti verrattuna näiden palvelusten kysyntään. IV luvun tarkastelu kirkon käyttämisestä työ- ja pääomapanoksista osoittaa uskonnollisten palvelusten tuottamisen olevan suhteellisen pääomavaltaista

toimintaa, joskin myös kirkon palveluksessa olevan henkilökunnan määrä on sekä palvelusten tarjontaan että kysyntään nähden lisääntynyt voimakkaasti. IV luvussa esitetään toisaalta erinäisiä varauksia laskettujen työvoimakasvuprosenttien suhteen.

V luvussa tarkastellaan kirkon taloutta lähinnä seurakuntien tulojen ja menojen pohjalta. Tuloksista voidaan todeta, että verotulojen osuus kirkon toiminnan rahoituksessa on ratkaisevaa laatua. Eri menoryhmien suhteelliset osuudet puolestaan ilmaisevat toiminnan painopisteen. Lisäksi on suoritettu koko kirkon rahoitusvirtojen pääpiirteittäinen kuvaus, jonka tarkoituksena on antaa käsitys kirkon erilaisten keskuselinten, seurakuntien ja valtion keskinäisistä suhteista niiden välisten (netto)rahoitusvirtojen avulla. Tässäkin kuvauksessa kirkollisverojen tuotto osoittautuu ratkaisevaksi toiminnan rahoittajaksi. Kirkollisveroa onkin analysoitu lyhyesti V luvun lopussa kahdelta kannalta. Yhteisöverotuksen suhteellisen osuuden todetaan käytettävissä olleiden tietojen mukaan hiukan laskeneen. Kirkollisverotuksen rasittavuuden voidaan havaita kasvaneen vain lievästi verrattuna kunnallisverotuksen rasittavuuden kasvuun.

II. KIRKON ASEMA SUOMEN KANSANTALOUESSA

II 1. Yleistä

Tässä luvussa pyritään Suomen evankelisluterilainen kirkko sijoittamaan maamme taloudelliseen kokonaiskuvaan. Esitys on suhteellisen yleispiirteinen, ja sen pääasiallinen tarkoitus on auttaa näkemään kirkon talous oikeassa suhteessa koko kansantalouteen verrattuna. Se perustuu Tilastollisen päätoimiston julkaisemiin kansantalouden tilinpitotietoihin¹ ja niitä täydentävään materiaaliin.

Kansantalouden tilinpito kuvaa maan talouden rakennetta ja toimintaa eri puolilta. Sen avulla voidaan tarkastella hyödykkeiden - tavaroiden ja palvelusten - tuotantoa sekä instituutio-naalisesti (talouselämän pääsektoreittain ja yritysmuodoittain) että funktionaalisesti (elinkeinoittain), tuotannossa syntyviä tuloja sekä näiden jakautumista tulotyypeittäin ja käyttöä kulutukseen ja säästämiseen. Edelleen tilinpidosta saadaan tietoa pääomanmuodostuksesta ja sen rahoituksesta, työllisyydestä, ansiotason kehityksestä jne.

Tilinpidon funktionaalinen pääjako on seuraava: a) alkutuotanto (lähinnä maa- ja metsätalous), b) jalostuselinkeinot (tehdasteollisuus ja rakennustoiminta ja c) palveluelinkeinot.²

1. PAAVO GRÖNLUND - O.E. NIITAMO Suomen kansantalouden tilinpito vuosina 1948-1964, käsitteet ja menetelmät, sekä vastaava taulukkojulkaisu (Tilastollisen päätoimiston Tilastollisia tiedonantoja, n:o 43), Helsinki 1968.

2. Tiheämmässä elinkeinojaottelussa palveluelinkeinot on jaettu osiin sähkö-, kaasu- yms. laitokset, liikenne, kauppa, pankit, asuntojen omistus, hallinto ja maanpuolustus sekä "palvelukset". Viimeksi mainittu jakautuu edelleen opetus-, terveydenhoito-, virkistys- ja huvittelu-, ravitsemusliike- ja majoitusliike-, henkilökohtaisiin sekä "muihin" palveluksiin. Kirkko lasketaan näihin "muihin" palveluselinkeinoihin. Kun kirkon taloudellista kehitystä jäljempänä verrataan kaikkiin palveluselinkeinoihin, tarkoitetaan edellä mainittua suppeampaa "palvelusten" käsitettä.

Nämä kaikki jakautuvat vielä useisiin alaelinkeinoinhin. Palveluselinkeinojen (suppeammassa merkityksessä) viimeisenä alaryhmänä on "muut palvelukset", joihin kirkko on sijoitettu. Institutionaalisessa jaottelussa kirkko kuuluu ryhmään "osuuskunnat, yhdistykset, säätiöt tms.", joita pidetään voittoa tavoittelemattomina laitoksina.

Kansantaloudellisen tarkastelun soveltamista kirkon toimintaan voidaan perustella ehkä seuraavilla seikoilla:

1. Voidaan päätöksentekoa ja julkista keskustelua silmällä pitäen luoda kuva siitä, missä suuruusluokissa liikutaan, kun puhutaan kirkon käyttämistä taloudellisista resursseista - lähinnä pääoma- ja työpanoksesta.
2. On mahdollista saada osviittoja siitä, missä määrin kirkon taloudenpito voi - ottaen huomioon kirkon suuruuden (tai pienuuden) talousyksikkönä (talousyksikköjen aggregaattina) - myötävaikuttaa yleisten talouspolitiikan päämäärien saavuttamiseen.
3. Tarkastelu saattaa antaa kirkon ylimpien elimien viranomaisille viitteitä siitä, mihin suuntaan kirkon tulisi sikäli kuin eri seurakuntien päätöksentekoa voidaan koordinoida - suunnata käytettävissä olevia voimavarojaan ottaen huomioon kirkon uskonnollisen toiminnan tavoitteet toimintamuotojen kehittämisen sekä kirkon hoitamien hallinnolliset tehtävät.

Kokonaistaloudellisen tarkastelun rajoituksina voidaan pitää ainakin seuraavia seikkoja:

1. Se ei voine kovin suurella määrällä palvella seurakuntatasolla tapahtuvaa päätöksentekoa, koska ongelmat maamme

eri alueilla esim. muuttoliikkeen ja seurakuntien muutoinkin vaihtelevan koon vuoksi saattavat melkoisesti poiketa toisistaan. Tähän "mikrotasolla" tapahtuvaan päätöksentekoon voitaneen kuitenkin kirkon ylimpien elimien suositusten pohjalta vaikuttaa - ajatellen esim. virkojen perustamisia ja lakkauttamisia, kiinteistöjen hankintaa, myyntiä, käyttöä jne.

2. Taustatarkastelu, joka suoritetaan kansantalouden tilinpidon pohjalta, voi vaikuttaa hieman oudolta ja keinoitekoiseltakin, koska tilinpidon käsitteistö on luotu silmällä pitäen voittopuolisesti tavaratuotantotoimintaa harjoittavia elinkeinoja. Mahdollisuuksien mukaan näitä puutteellisuuksia pyritään hieman kommentoimaan jäljempänä. Muitakaan lähtökohtia selvitykselle ei kuitenkaan ole helppo löytää.

II 2. Bruttokansantuote¹

Kokonaistaloudellisena peruskäsitteenä bruttokansantuote ei ole laskennallisten vaikeuksien vuoksi kovin tyydyttävä taloudellisen aktiviteetin mitta silloin, kun riittäviä tuotantoa kuvaavia perustilastoja ei ole saatavissa. Näin on erityisesti monien palveluelinkeinojen samoin kuin julkisen hallinnon, erilaisten voittoa tavoittelemattomien laitosten, yhdistysten, säätiöiden - ja niin myös kirkon - laita. Kun tuotostietoja ei

1. Bruttokansantuotteella (BKT) tarkoitetaan kansantalouden kokonaistuotannon bruttoarvoa vähennettynä niiden välituotteiden arvolla, jotka on käytetty muiden hyödykkeiden tuottamiseen. BKT:tä laskettaessa ei kuitenkaan vähennetä kiinteän pääoman kulumisesta aiheutuvia poistoja, jotka nettokansantuotetta laskettaessa lisäksi vähennetään tuotannon bruttoarvosta. BKT ilmaistaan joko käyvin hinnoin eli "asianomaisen vuoden rahassa" tai kiinteihin hinnoin "tietyn perusvuoden rahassa". Jälkimmäisessä on siis rahanarvon muutokset eliminoitu.

ole käytettävissä, bruttokansantuote-erän laskemiseksi joudutaan turvautumaan panostietoihin, ts. määrittämään BKT kustannustekijöitten pohjalta. Niinpä liitetaulukossa 1 esitetty kirkon BKT-erä muodostuu palkkasummasta - joka on esitetty omana eränäänkin (taulukossa 3) ja johon palataan vielä myöhemmin - eläkkeistä, sosiaalikululuista sekä rakennusten palovakuutusarvojen pohjalta arvioiduista laskennallisista vuokrasta ja poistoista. Kiinteähintaiset BKT-erät on saatu deflatoimalla käypähintaiset arvot indeksillä, jonka pääkomponentteina ovat olleet palveluselinkeinojen ansiotasoindeksi sekä rakennuskustannusindeksi. Kiinteähintaisten BKT-erien vuotuiset prosenttimuutokset ovat käsitettävissä kirkon tuotannon määrän eli volyymin muutoksiksi, mutta kuten edellä olevasta selviää, ne ovat vain laskennallisia.

Kirkon tuottamat palvelukset muistuttavat siinä mielessä julkisen hallinnon palveluksia, että niistä ei peritä korvausta tai korvaus ei ainakaan vastaa tuotantokustannuksia. "Tuotteilla" ei siis ole markkinahintaa vaan kustannukset peitetään suurimmaksi osaksi yleisellä verotuksella. Tästä myös seuraa, että kirkon kansantuote-erä muodostuisi negatiiviseksi, jos se laskettaisiin eräiden muiden elinkeinojen tapaan tuotteista saatujen myyntitulojen ja muilta sektoreilta ostettujen tuotantopanos-ten erotuksena. Tätä BKT-erän negatiivisuutta ei ole katsottu tarkoituksenmukaiseksi ajatteluksi.

Jäljempänä pyritään ottamaan esille myös kirkon "todellinen" tuotanto kirkon omien tilastojen pohjalta. Tilastojen vähäisyyden vuoksi tarkastelu voidaan tällöin suorittaa lähinnä uskonnollisten palvelusten osalta - niistäkään ei täydellisesti.

Sen lisäksi, mikä liitetaulukosta 1 suoranaisesti ilmenee, kuvattakoon kirkon merkitystä kansantuotteen osalta vielä lyhyesti. Vuonna 1948 kirkon bruttokansantuote-erä käyvin hinnoin¹ - 11.4 milj. mk - oli 0.32 % koko BKT:stä (3 545.6 milj. mk), vuoden 1967 luku - 131.9 milj. mk - taas oli 0.49 % koko BKT:stä (26 680.2 milj. mk). Kun koko nimellinen BKT 20-vuotijaksona 1948-1967 kasvoi 7.5-kertaiseksi, kirkon kansantuote-erä kasvoi 11.5-kertaiseksi. Palveluselinkeinojen BKT-erä on tosin kasvanut kokonaisuudessaan vielä voimakkaammin eli 14-kertaiseksi, mikä osoittaa palveluselinkeinojen suurta ekspansiota sodanjälkeisinä vuosina; kirkon osuus palveluselinkeinojen BKT-erästä onkin sanottuna kautena kaventunut 4.3 %:sta 3.6 %:iin.

Kuvioon 1 on piirretty kirkon BKT-erän ja koko BKT:n volyymin vuotuisia prosenttimuutoksia kuvaavat käyrät. Siitä voidaan todeta - ehkä hieman yllättäen, koska kyseessä lienee puhdas sattuma - että kirkko on toiminut suhdannevaihteluita tasoittavasti: koko kansantalouden kannalta "hyvinä aikoina" kirkon "tuotanto" on kasvanut niukasti, lamakausina taas päinvastoin. Mutta kuten jo mainittiin, kirkon tuotanto on laskennallinen, eikä ainakaan tämän kuvion pohjalta ole syytä päätellä kirkon harjoittaneen tavoitteellista "suhdannepolitiikkaa".

1. Aikasarjoissa ei kirkon liiketoimintaa - lähinnä metsätaloutta - ole otettu huomioon. Edellä todettiin kirkon sisältyvän Tilastollisen päätoimiston elinkeinojaottelussa "muihin palveluksiin". Periaatteessa kirkon metsätalous sisältyy kuitenkin alkutuotannon piiriin kuuluvaan metsätalous-elinkeinoon. Kirkon metsätalouden osalta on periaatteessa laskettavissa vastaavat tilastosarjat, mutta niistä Tilastollinen päätoimisto ei voinut antaa riittävien luotettavien tietojen. Käypähintainen kirkon BKT-erä olisi metsätalous mukaan lukien ehkä noin 5 % esitettyä suurempi.

Kuvio 1.

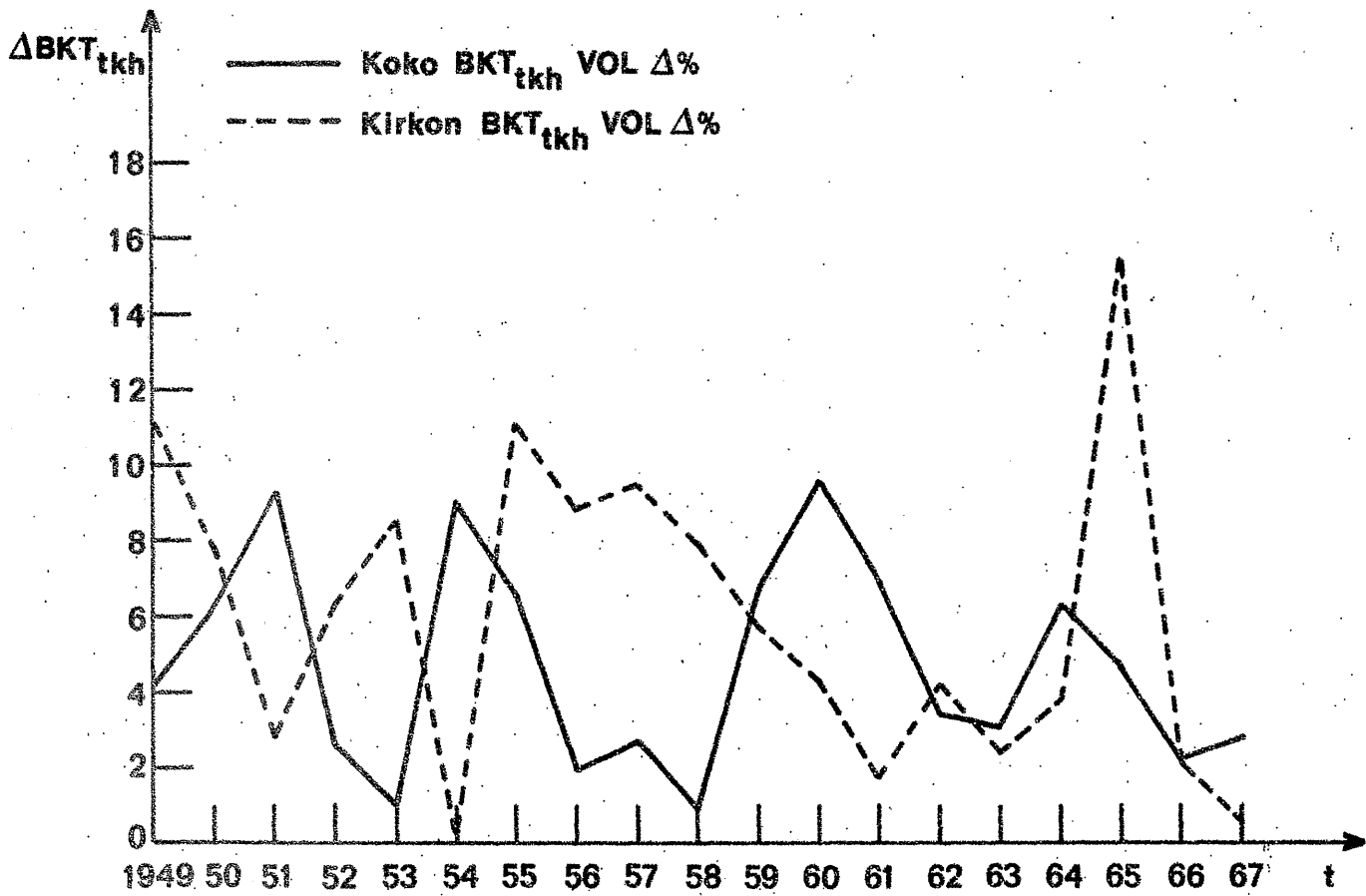

II 3. Bruttoinvestoinnit

Seuraavassa tarkastellaan lyhyesti kirkon investointitoimintaa. Periaatteessa bruttoinvestoinneilla ymmärretään vain ns. reaali-investointeja, ei siis finanssi-investointeja, kuten sijoituksia arvopapereihin. Bruttoinvestoinneilla mitataan periaatteessa pääomakannan lisäystä.¹ Kirkon osalta Tilastollinen päätoimisto on laskenut ne suoraan seurakuntien meno- ja tulotilastoista ottamalla mukaan peruskorjaukset, kiinteän omaisuuden hankinnan sekä irtaimiston perus- ja täydennyshankinnan, mistä summasta on vähennetty kiinteän ja irtaimen omaisuuden myynti.²

Tilastollisen päätoimiston laskentatavan mukaan lukuihin sisältyvät siten myös finanssi-investoinnit, ennen muuta maa-alueiden nettohankinnat, mikä jossain määrin vääristää kansantaloudellista vertailua.

Vaikka kansantalouden tilinpidon nykyiset tilastosarjat ovat yhtenäiset vuodesta 1948 alkaen, kirkon investointeja ei ole haluttu erillisinä julkaista kuin niiltä vuosilta, joilta kirkon menojen ja tulojen tilastoa on olemassa, siis vuosilta 1954 ja 1956-1967.

Kirkon bruttoinvestointeja kuvaavat sarjat on esitetty taulukossa 2. Kiinteähintaiset luvut on saatu deflatoimalla

1. Bruttoinvestointeja parempi pääomakannan kasvun mitta olisi "nettoinvestoinnit" eli bruttoinvestoinnit MIINUS kiinteän pääoman poistot. Näistä poistoista ei kuitenkaan ole tietoja - niitä eivät käsitteellisesti vastaa esim. peruskorjaukset eikä rakennusten vuosikorjaukset.

2. Vuosina 1954 ja 1956-1959 käytössä olleen ryhmittelyn mukaan bruttoinvestoinnit on laskettu summana uudet rakennukset PLUS uudet seurakuntarakennukset PLUS kiinteän omaisuuden osto PLUS irtaimiston osto MIINUS irtaimiston myynti MIINUS kiinteän omaisuuden myynti.

käypähintaiset luvut erityisellä indeksillä, jossa pääpaino on ollut rakennuskustannusindeksillä.

Myös investointien osalta voidaan havaita, että kirkon osuus vastaavasta koko kansantalouden muuttujasta on vuosien mittaan jonkin verran kasvanut. Kun investointien osuus vuonna 1954 oli 0.50 %, se oli vuoteen 1967 mennessä kasvanut 0.72 %:iin; osuus on kuitenkin melkoisesti vaihdellut eri vuosina. Koko kansantalouden käypähintaiset bruttoinvestoinnit olivat vuonna 1967 yli kolminkertaiset verrattuna vuoteen 1954, kirkon osalta kasvu oli yli 4.5-kertainen. Tässä suhteessa kirkko poikkeaa myös huomattavasti toisista palveluselinkeinoista, jotka ovat yleensä suhteellisen työvoimavaltaisia ja joiden investoinnit kasvoivat vain hieman alle kolminkertaisiksi; kirkon osuus palveluselinkeinojen investoinneista vahvistui vuosina 1954-1967 4.3 %:sta 6.8 %:iin.

Näitä lukuja tarkasteltaessa on edelleen muistettava, että vertailuajankohdat on valittu täysin sen mukaan, kuin tietoja on ollut käytettävissä. Lisäksi kirkon investoinnit ovat vaihdelleet varsin huomattavasti vuodesta toiseen. Yleiskuvana 1960-luvulta todettakoon kuitenkin vielä, että kirkon investoinnit ovat kasvaneet vuosia 1961 ja 1964 lukuunottamatta vuosittain huomattavasti kansantalouden investointeja voimakkaammin (niin arvoltaan kuin volyymiltaan).¹

Kuviossa 2 on vertailtu kirkon bruttoinvestointien ja koko bruttokansantuotteen vuotuisia muutoksia. Sen perusteella mitä edellä on todettu kirkon BKT-erän ja toisaalta kirkon bruttoinvestointien laskentaperusteista, tässä esitettyä vertailua voi-

1. Ennakkotietojen mukaan kirkon investoinnit vuonna 1968 olivat arvoltaan noin 9 % pienemmät kuin edellisenä vuonna, ja volyymiltaan siten ehkä 15-20 % pienemmät.

Kuvio 2.

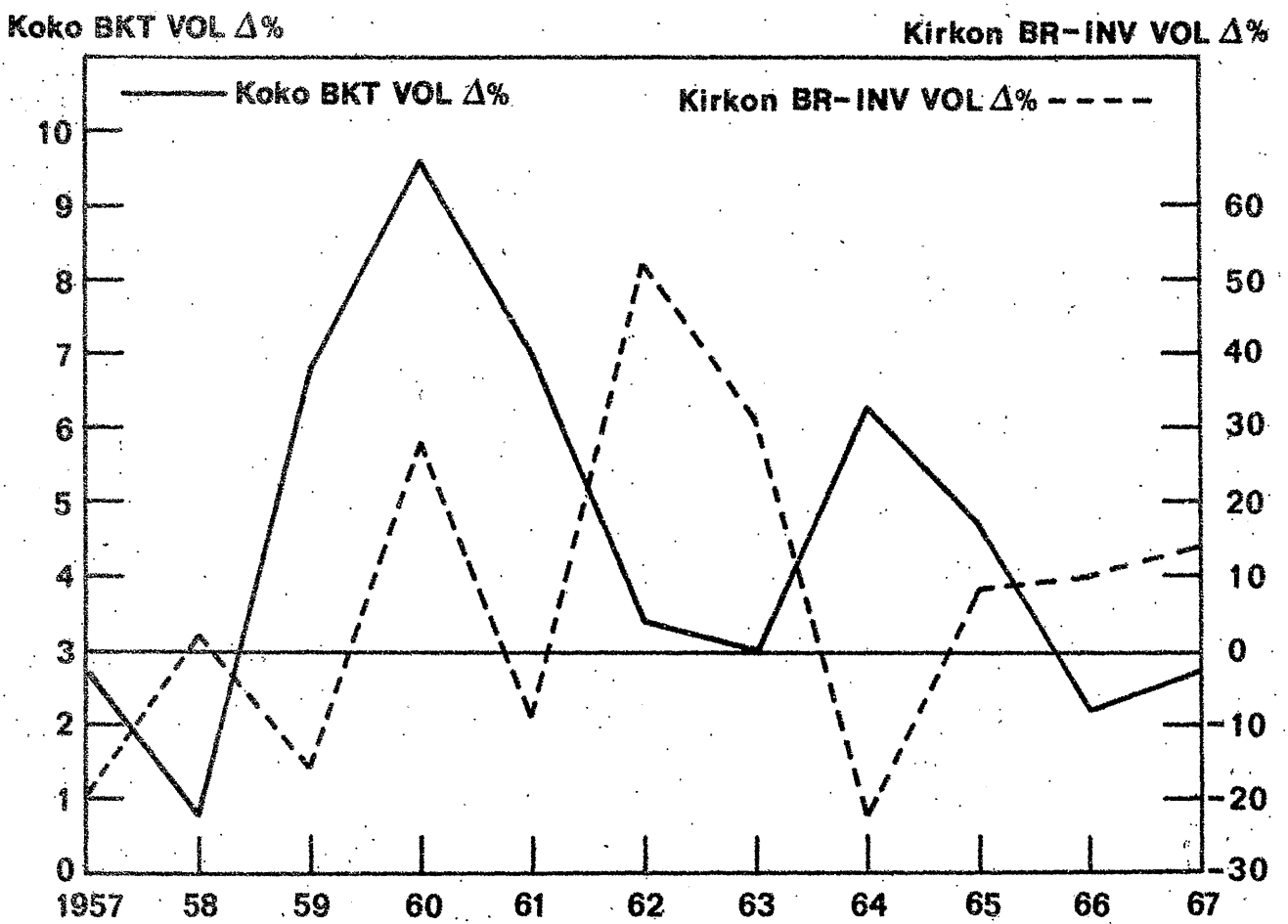

taneen pitää tarkoituksenmukaisempaan kuin kuviossa 1 suoritettua tarkastelua. Voidaan todeta, että kirkon investointien huippukohtat ovat yleisesti ottaen sattuneet sellaisiksi vuosiksi, jolloin yleistaloudellinen aktiviteetti on ollut suhteellisen vaatimatonta. Poikkeuksina tästä ovat lähinnä vuodet 1957, 1958 ja 1970. Seurakunnat ovat siis kyenneet - tietoisesti tai vaistomaisesti, ja siltä osin kuin investoinneissa on ollut kysymys rakennustoiminnasta - ajoittamaan sijoitustoimintansa suurelta osin taantumakausiksi.

Työttömyysprosentti vaihteli maassamme vuosina 1960-1966 1.5 %:n molemmin puolin, mutta nousi vuonna 1967 lähes 3 %:iin ja vuonna 1968 peräti 4 %:iin. Vuosina 1966 ja 1967 kirkon investointitoiminta vilkastuikin tarjoten samalla työtilaisuuksia, mutta vuonna 1968 - sikäli kuin ennakkotiedot pitävät paikkansa - tässä suhteessa tapahtui jyrkkä muutos.

Todettakoon, että kirkon taholla on työllisyystilanteeseen kiinnitetty viime vuosina jonkin verran huomiota.¹

Kuviosta 2 tehtävät johtopäätökset on katsottava yleisiksi. Asiaa ei ole lähemmin tutkittu esim. hiippakunnittain puhumattakaan, että oltaisiin menty seurakuntatasolle. On myös muistettava, että seurakuntien investoinneilla voikin olla aina vain paikallista merkitystä; kunkin seurakunnan kulloisenkin rakennustarpeen toteuttaminen voitaneen ajoittaa suhteellisen sopivasti kulloisenkin suhdanne- ja erityisesti työllisyystilanteen mukaan, mutta toisaalta useimmilla paikkakunnilla seurakuntien rakentamisella lienee vain kertaluonteinen vaikutusmahdollisuus.

Kirkon investointitoiminnan paikallisuutta ja ajallista ra-

1. Ks. TL 25/66 ja 38/67.

joittuneisuutta kuvaavat eri seikat. Ensinnäkin rakennustyöt kohdistunevat kerrallaan verrattain suuriin yksikköihin, kuten kirkkoihin, seurakuntakeskuksiin tai - etenkin kaupunkiseuduilla - sellaisiin asuinrakennuksiin, joista varataan asunnot myös seurakuntien viran- ja toimenhaltijoille. Toinen tätä käsitystä tukeva seikka on se, että seurakuntien investoinnit ovat erittäin huomattavasti - nimenomaan absoluuttisesti eikä vain prosenttisesti - vaihdelleet vuodesta toiseen. Kolmanneksi kirkon investointien absoluuttinen pienuus osoittaa osaltaan kirkon muodostavan siksi pienen sektorin kansantaloudessa, ettei seurakuntien investoinneilla voida suuresti vaikuttaa kansantalouden kokonaisinvestointien volyyymiin.

II 4. Palkkasumma ja työpanos

Tässä kappaleessa tarkastellaan kirkon asemaa kansantaloudessa vielä parin kansantalouden tilinpidon kannalta keskeisen suureen puitteissa, palkkasumman ja työpanoksen.¹

Kirkon jossain määrin kasvanutta osuutta Suomen kansantaloudessa kuvaa myös palkkasummaosuus, joka vuonna 1948 oli 0.34 %

1. Kansantalouden palkkasummassa ymmärretään vuoden aikana maksettuja palkkoja. Palkkasumma muodostaa suurimman osan - esim. vuonna 1954 noin 51 % ja vuonna 1967 noin 56 % - kansantulosta, johon lisäksi lasketaan työnantajain sosiaalikulut, kotitalouksien omaisuustulot, yksityisten elinkeinonharjoittajain tulot, yhteisöjen voitot sekä julkisen hallinnon omaisuustulot.

Työpanoksen tyydyttävä mittaaminen tuottaa huomattavia hankaluuksia. Kansantalouden tilinpidossa on jouduttu turvautumaan työvuosiin (työkuukausiin ja -päiviin), jotka luonnollisesti vaihtelevat laadultaan elinkeinon ja ammattiaseman mukaan. Elinkeino- ja ammattiasemajako (viimeksi mainittu jako: työntekijät, toimihenkilöt, yksityiset elinkeinonharjoittajat) on kansantalouden tilinpidossa karkeasti suoritettu.

ja vuonna 1967 0.51 % kansantalouden palkkasummasta. Kun on kysymys käypähintaisista luvuista, osuuden kasvuun ovat vaikuttaneet sekä kirkon palveluksessa olevien henkilöiden määrän kasvu että palkankorotukset.

Kun palveluselinkeinot kokonaisuutena ovat laajentuneet hyvin huomattavasti näitä kahtena vuosikymmenenä, kirkon palkkasumman osuus palveluselinkeinojen palkkasummasta on pienentynyt 3.2 %:sta 2.7 %:iin.

Palkkasummat on esitetty taulukossa 3.

Työpanoksen tavallisimmin käytettynä mittana on työvuosi, joita kirkon työntekijät ja toimihenkilöt tekivät vuonna 1948 noin 2 600 ja vuonna 1967 noin 5 000. Kirkon osuus kansantalouden työpanoksesta on noussut vuoden 1948 0.16 %:sta 0.25 %:iin vuonna 1967. Palveluselinkeinojen osalta kirkon osuus on pysytellyt noin 2 prosenttina.

Työpanokset ilmenevät taulukosta 4.

Jos kansantalouden palkkasumma jaetaan työpanoksella, saadaan eräs karkea yksikkövuosipalkka-arvio. Jos nämä yksikköpalkat eri vuosilta muunnetaan indekseiksi (1954=100), saadaan vuodelle 1967 koko kansantalouden osalta 280, palveluselinkeinoille 329 ja kirkolle 302. Kun kirkon palveluksessa olevat ovat valtaosaltaan toimihenkilöitä, on paikallaan suorittaa vertailu myös heidän osaltaan. Vastaaviksi yksikkövuosipalkkaindekseiksi saadaan tällöin kaikkien kansantalouden tilinpidossa toimihenkilöiksi määriteltyjen osalta 291, palveluselinkeinojen toimi-

henkilöille 316 ja kirkon toimihenkilöille 305.¹

Yksikkövuosipalkkaindeksit on esitetty liitetaulukossa 5.

1. Esitettyjä indeksejä voitaneen kutsua myös "ansiotasoindekseiksi". Ne poikkeavat kuitenkin melko huomattavasti Tilastollisen päätoimiston julkaisemista palkansaajien ansiotasoindekseistä, jotka niin koko kansantalouden kuin eri elinkeinojenkin osalta on laskettu painottamalla eri alaelinkeinojen indeksit yhteen käyttäen vuoden 1954 palkkasummarakennetta painoina (vuodesta 1964 alkaen on lisäksi otettu käyttöön kyseisen vuoden painot, jolloin indeksi on "alkanut juosta" uudelleen 100:sta). Näin on ansiotasoindekseistä voitu eliminoida työpanosrakenteessa vuosien mittaan tapahtuneet muutokset ja mitattu todella vain itse ansiotason muutosta.

Kirkon erillistä ansiotasoindeksiä ei nimittäin ole Tilastollisessa päätoimistossa laskettu; tässä selvityksessä sellaisena on käytetty siis palkkasumman ja työpanoksen osamäärästä muodostettua indeksiä, jota on sitten katsottu voitavan verrata vain samalla tavoin laskettuun koko kansantalouden "ansiotasoindeksiin".

III. KIRKON TARJOAMAT PALVELUKSET - KIRKON TUOTANTO

III 1. Yleistä

Tutkimuksen alkuvaiheessa oli tarkoituksena jakaa kirkon "tuotanto" kolmeen osaan:

1. uskonnolliset palvelukset,
2. hallinnolliset ja yhteiskunnalliset palvelukset,
3. liiketoiminta.

Tämän jaon mukaiset toiminnan osat ovatkin aivan ilmeisesti olemassa. Kirkko järjestää esim. hartaustilaisuuksia, hoitaa väestörekisteriä ja harjoittaa metsätaloutta. Jatkossa alkoi kuitenkin näyttää siltä, että toimintojen tarkka rajaaminen vaatisi monessa kohdin asioihin syventymistä seurakuntatasolla (esim. seurakunnan palveluksessa olevien, samoin kuin luottamusmieheselinten työntutkimusta jne.); tästä huolimatta olisi saattanut jäädä melko tulkinnanvaraiseksi se, mistä aspektista eri tehtäviä ja niiden suorittamista olisi tarkasteltava. Lähinnä on kyseessä eri toimintojen tulkinta siinä mielessä, ovatko ne täysin seurakunnan uskonnollisista palveluksista - joiden tuottaminen lie-nee joka tapauksessa katsottava kirkon keskeisimmäksi tehtäväksi - täysin irrallisia vai palvelevatko ne uskonnollisten palvelusten aikaansaamista tavalla tai toisella.

Mikään valmis tilastoaineisto ei anna riittävää kuvaa esim. edellä mainittujen toimintojen aiheuttamista kustannuksista. Jaksossa V 3 ongelmaa jonkin verran vielä pohditaan käsiteltäessä seurakuntien toiminnan rahoitusta tulo- ja menotilastojen pohjalta.¹

1. Mainittakoon myös alkuvuodesta 1970 ilmestynyt Heikki Mäkeläisen selvitys "Seurakuntien verovarojen käyttö väestörekisterin ja hautausmaiden hoitamisessa sekä yhtiöverotuksen tuotto", Kirkon tutkimuslaitos, Sarja B, n:o 2, 1970.

Tulo- ja menotilastojen lisäksi käytettävissä oleva muu tilastoaineisto rajoittuu lähinnä uskonnollisten palvelusten määrätietoihin. Tässä ja seuraavassa luvussa onkin rajoitettu pääasiassa tämän puolen analysointiin mielessä kysymys, millaisin resurssein kirkko on näitä palveluksiaan tuottanut, tarjonnut - ja missä määrin niitä on toisaalta kysytty.

III 2. Uskonnolliset palvelukset

Toisessa luvussa esitetty kansantalouden tilinpidon mukainen kirkon tuotanto (BKT-erä) on täysin laskennallinen, koska se on saatu kustannuserien pohjalta. Tässä luvussa yritetään eräällä suhteellisen yksinkertaisella tavalla laskea kirkon aikaansaama tuotanto lähtien sen tarjoamien palvelusten määrätiedoista. Kun perusaineistona on tyydytty käyttämään olemassa olevaa melko rajoitettua ja epäyhtenäistä numeromateriaalia, tulokset saattavat olla yksipuolisia, ja tilastoissa mahdollisesti esiintyvät virheet tai puutteet heijastuvat myös niissä.

Päälähteinä ovat olleet jo johdannossa mainitut ns. kirkon viisivuotiskertomukset vuosilta 1947-1966 sekä ns. kirkon tiedotuslehti pääasiassa vuosilta 1964-1968.

Kirkon uskonnollista toimintaa kuvaavat tilastosarjat on jaettu kolmeen ryhmään:

1. tiedot erilaisista tilaisuuksista,
2. tiedot osallistujamäärästä eri tilaisuuksiin,
3. tiedot erinäisistä henkilökohtaisista palveluksista.

Näistä kohdassa 1 mainittuja tilaisuuksia voidaan tulkita kirkon taholta tulevaksi palvelusten tarjonnaksi, kohdissa 2 ja 3 mainittuja seikkoja taas näiden palvelusten kysynnäksi. Kaikki

numerosarjat kuvaavat osaltaan palvelusten "tuotantoa", jonka kuvaamisen jako "tarjonnaksi" ja "kysynnäksi" on suoritettu vain suhteellisen heterogeenisen aineiston eri tavoin tapahtuvan "yhteensitomisen" helpottamiseksi.

Tämän kolmen laatuksen tiedon lisäksi on saatavissa materiaalia seurakuntien piirissä toimivien erilaisten kerhojen, raamattupiirien jne. lukumääristä, jotka omalla tavallaan mittaavat seurakuntalaisten aktiivisuutta ja jotka ovat keskeinen osa seurakuntien toimintaa. Käsitteellisesti näitä tietoja on kuitenkin hankalampi tarkastella tuotannon mittana kuin tilaisuus- ja henkilömääriä, sillä näiden ryhmien kokoontumiskerroista ja niiden piirissä toimivien henkilöiden määristä ei ole riittävästi tietoja.¹

a) Tilaisuudet

Tilaisuuksia koskevista sarjoista oli koko periodilta 1947-1966 sellaisenaan saatavissa ainoastaan kirkossa tapahtuneiden ehtoollisenviетtojen määrä sekä tiedot "seurakunnallisista tilaisuuksista kirkon ulkopuolella". Lisäksi oli koko ajalta käytettävissä sarjat "muista tilaisuuksista kirkossa", mutta niistä tiedot ajalta 1947-1956 eivät ole vertailukelpoisia myöhempään

1. 5-VK:issa on tietoja erilaisista "piireistä" ainakin seuraavasti:

diakoniapiirit, ompeluseurat yms. v. 1947-1956,
1962, 1966,
kerhot v. 1947-1961,
raamattupiirit v. 1957-1966,
työpiirit v. 1957-1961.

TL:n tiedoissa seurakuntien toiminnasta vuodesta 1964 alkaen esiintyvät numerot nuoriso-, poika- ja tyttötyöstä eivät ole yhdistettävissä esim. mainittuihin tietoihin yms.

Kirkkokuoroista on myös - jossain määrin epäyhtenäisiä - tietoja eri 5-VK:issa.

periodiin verrattuna. Tämän johdosta muunnettiin vanhempi aikasarja uudemman tason mukaiseksi.¹ Seurakunnan keskeisimmän tilaisuuden, pyhäpäivien päiväjumalanpalvelusten määristä ei ollut tietoja kuin vuosilta 1962 ja 1966. Tämän vuoksi ne arvioitiin yksinkertaisesti kertomalla kunkinvuotinen seurakuntien lukumäärä pyhäpäivien lukumäärällä, jona käytettiin kaikkina vuosina lukua 62, sekä vähentämällä siitä pitämättä jääneitten jumalanpalvelusten määrä.² Tilaisuuksien joukkoon otettiin näiden lisäksi vielä rippikouluryhmien kokoontumiskerrat, olkoonkin, että ne luonteensa puolesta eroavat yleisistä tilaisuuksista. Alkuperäistiedot rippikouluryhmien lukumääristä kerrottiin luvulla 22, joka mainitaan yleisimpänä koulupäivien keskimääränä vuosilta 1947-1956.³ Erityismuodoissa pidettyjä rippikouluja, kuten yksityisiä tai leiririppikouluja on tässä käsitelty tavallisina rippikouluryhminä.

Tilaisuuksista jouduttiin jättämään pois mm. pyhäkoulut ja nuorisokokoukset, vaikka ne ovatkin varsin keskeisiä kirkon toimintamuotoja. Pyhäkoulujen lukumäärätiedoista näytti olevan nimittäin vaikea arvioida tilaisuuksien lukumääriä toiminta-aikojen vaihtelun vuoksi (kesä- ja talvipyhäkoulut sekä koko vuoden toimivat). Tämän selvityksen kannalta niiden poisjättämistä

1. Vuoden 1957 muutokseksi arvioitiin +11 % eräiden muiden kirkon senhetkistä aktiviteettia kuvaavien tietojen pohjalta, ja vuosien 1947-1955 luvut laskettiin vanhemman sarjan mukaisin prosenttimuutoksien.

2. Vuosien 1962 ja 1966 jumalanpalvelusten tällä tavoin laskettu määrä poikkeaa melkoisesti alaspäin 5-VK:ssa 62-66 sivulla 80 esitetyistä luvuista. - Pitämättä jääneistä jumalanpalveluksista oli tietoja vuosilta 1947-1961. Vuosilta 1962-1967 luvuksi oletettiin 150.

3. 5-VK 47-51, s. 227, 5-VK 52-56, s. 151.

voidaan ehkä puolustaa sillä, että ne toimivat ilmeisesti suurimaksi osaksi vapaaehtoisin voimin, eivätkä siten aiheuta kovin suuria kustannuksia - ainakaan palkkojen osalta - seurakunnille. Pahempi puute sen sijaan on, että nuorisokokouksista kerätty sarja päättyy jo vuoteen 1956. Tietoja, jotka olisivat auttaneet konstruoimaan sarjan jatkon, ei näyttänyt olevan käytettävissä. Lisäksi tiedot seurakuntien nuorisotyöstä, jotka on julkaistu vuodesta 1964 lähtien TL:ssä, on kerätty piiri- ja jäsenmäärien mukaisesti.

Kanttori-urkurien järjestämistä veisuharjoituksista oli lukumäärätietoja vain vuosilta 1957-1961 (tältä ajalta oli myös osanottajamäärät mainittu, aikaisemmilta vuosilta taas niiden seurakuntien lukumäärät, joissa tätä toimintaa oli harrastettu). Kirkkokuorojen esiintymistilaisuuksista taas oli tietoja vasta viimeisessä 5-VK:ssa. Näin ollen kirkkomusiikin harrastamistilaisuuksia ei voitu ottaa mukaan tarkasteluun.

Kirkon uskonnollisten palvelusten "tarjontapuoli" on jouduttu siis käsittelemään varsin kapealta pohjalta. Mukaan otetut tilaisuudet lienevät etupäässä seurakuntien pappien hoidossa, joten niissä eivät kuvastu muiden seurakuntatyöntekijäin tarjoamat palvelukset.

Kun on kyseessä uskonnollisten palvelusten tuottaminen, eri tilaisuuksien "painavuutta" ei voitane juuri vertailla keskenään. Siksi on katsottu parhaaksi laskea vain tilaisuuksien lukumäärät yhteen painottamatta toista tilaisuutta sen suuremmalla kertomella kuin toistakaan.

Numerosarjat ilmenevät liitetaulukosta 6, josta esitettävään seuraavassa pieni yhteenveto:

Ajanjakso	Tilaisuuksien määrän keskimääräinen vuosimuutos, %
1948-1951	1.5
1952-1956	2.6
1957-1960	2.9
1961-1964	2.8
1965-1967	0.7

b) Tilaisuuksiin osallistujat

Eri tilaisuuksiin osallistujista on käytettävissä ehkä hieman enemmän valmiita tietoja kuin tilaisuuksien määrästä. 5-VK:ten ja TL:n perusteella otettiin mukaan seuraavat numerosarjat:

1. päiväjumalanpalveluksiin osallistujat,
2. ehtoollisenviättäjät (kirkossa ynnä kirkon ulkopuolella)
3. muihin kirkossa pidettyihin tilaisuuksiin osallistuneet,¹
4. kinkereille osallistuneet,
5. rippikouluihin osallistuneet.²

Pyhäkoulut jätettiin tässäkin yhteydessä sivuun, koska tietoja tilaisuuksien määrästä ei ole, samoin nuorisotyö, johon osallistuneista on TL:n tietoja vasta vuodesta 1964.

Kun päiväjumalanpalveluksiin osallistujat ovat varsin dominoiva osa koko osallistujamäärästä, laskettiin osallistujamäärät myös nämä henkilöt vähennettynä. Kun muihin tilaisuuksiin osallistujien määrä oli keinotekoisesti aikaansaatu, laskettiin osallistujamäärät toisaalta myös ilman näitä.

Tiedot ilmenevät liitetaulukosta 7, josta seuraavassa pieni yhteenveto:

-
1. Tietoja oli tosin vain periodilta 1957-1961; tältä pohjalta otettiin keskimääräiseksi muihin tilaisuuksien osallistujien määräksi 200, jota suhteellisen lähellä keskimääräinen henkilöluku näytti noina vuosina liikkuvan (myös kyseisen periodin luvut on "yhtenäistetty" niin, että tilaisuuksissa on oletettu olleen keskimäärin 200 henkeä). Menettely merkitsee tältä osin sitä, että "tarjonta" ja "kysyntä" ovat kehittyneet samassa suhteessa.
 2. Rippikoulun suorittaneiden määrä kerrottuna keskimääräisellä koulupäivien lukumäärällä 22.

Ajanjakso	Osallistujien määrän keskimääräinen vuosimuutos, %	Osallistujien määrän (pl. päiväjumalanpalvelukset) keskimääräinen vuosimuutos, %	Osallistujien määrän (pl. muut tilaisuudet kirkossa) keskimääräinen vuosimuutos, %
1948-1951	0.5	1.1	-0.2
1952-1956	1.6	3.0	0.9
1957-1960	3.8	6.2	2.6
1961-1964	3.1	6.7	1.9
1965-1967	-2.0	-1.3	-3.2

c) Henkilökohtaiset palvelukset

Henkilökohtaisten palvelusten kysyntää kuvaamaan otettiin seuraavat sarjat, joihin kaikkiin liittyy - ainakin kirkon toiminnan kannalta - uskonnollinen aspektinsa:

1. ehtoollisenviettäjät kirkon ulkopuolella,¹
2. rippikoulun käyneet,
3. kastetut,
4. vihityt,
5. hautaan siunatut,
6. asumuserosovittelut,
7. kirkosta eronneet,
8. kirkkoon liittyneet.

On huomattava, että näihin sarjoihin - ainakin useimpiin - demografiset tekijät kuvastuvat paljon selvemmin erilaisina vaihteluna kuin osallistujamääriin (rippikoululaisia lukuunottamatta), joihin ne vaikuttavat vain trendinomaisesti.

Ehtoollisenviettäjät kirkon ulkopuolella sisältyvät kohdassa b) mainittuihin ehtoollisella kävijöihin. Rippikoulun käyneiden luku on erimuotoisissa rippikouluissa hyväksytyjen lukumäärä.² Syntyneet, vihityt (vihkiparien määrä) ja hautaan siunatut on otettu papiston ilmoituksen mukaisina 5-VK:ista,

1. Näihin liittyvistä ja muista sairas- ja sielunhoidollisista käynneistä on yhtenäisiä tietoja vain vuosilta 1947-1956, eikä niitä otettu mukaan tarkasteluun. Tietoja on myös vuosilta 1957-1961, mutta ne eivät ole edellisiin verrattuna vertailukelpoisia.

2. Tiedot eivät ole yhtenäisesti esitettyjä eri 5-VK:issa, mutta tuloksena saatu aikasarja vaikuttaa melko luontevalta.

vaikka kyseisten tietojen heikkoutta on jossain määrin kritikoi-
tukin. Siunattujen määrä on tosin jouduttu arvioimaan viralli-
sen tilaston pohjalta vuosille 1947-1956. Asumuserosovitteluista
ei ole ollut tietoja vuosilta 1947-1951, 1957-1961 ja 1967, vaan
ne on arvioitu karkeasti. Kirkosta eronneitten ja siihen liitty-
neiden määrät on otettu suoraan 5-VK:ista ja TL:stä. Molemmat
sarjat on käsitelty bruttomääräisinä, koska molemmansuuntaisiin
toimiin on katsottu liittyvän myös uskonnollinen aspekti.

Tässäkin on lopuksi kaikki sarjat laskettu painottamattomina
yhteen.

Asianomaisen liitetaulukon (taulukko 8) osalta tulkoon jäl-
leen esitetyksi pieni yhteenveto:

Ajanjakso	Henkilökohtaisten palve- lusten keskimääräinen vuosimuutos, %
1948-1951	-2.6
1952-1956	0.3
1957-1960	0.4
1961-1964	2.8
1965-1967	-0.6

d) "Kysyntäpuoli" kokonaisuutena

On mahdollista esittää "kysyntä" vielä yhtenä kokonaisuutena
laskemalla yhteen kaikki b)- ja c)-kohdissa mainitut henkilömää-
rät vähentäen summasta kuitenkin ehtoollisenviättäjät kirkon ul-
kopuolella sekä rippikoululaiset (yhden kerran), jotka muutoin
esiintyvät kahteen kertaan. Liitetaulukosta 9 saadaan yhteen-
vedoksi:

Ajanjakso	Osallistujien ja henkilö- kohtaisten palvelusten sum- man keskimääräinen vuosimu- tos, %
1948-1951	-0.5
1952-1956	1.6
1957-1960	3.7
1961-1964	3.1
1965-1967	-2.0

Lähinnä yleisiin kirkkotilaisuuksiin osallistuneiden määrät vaikuttavat eniten saatuihin keskimääräiskasvuprosentteihin.

Yleispiirteenä voidaan havaita 1950-luvun loppuvuosien ja 1960-luvun alkuvuosien olleen vilkasta palvelusten kysynnän aikaa, kun taas viime vuosina kehitys on kääntynyt jonkinmääräiseen laskuun. Osittain tähän on vaikuttanut rippikoululais- ja pikkulapsi-ikäluokkien pieneneminen, mutta huomattavimpana syynä on ollut yleisiin päiväjumalanpalveluksiin sekä - ilmeisesti vanhenevaan toimintaan - kinkereihin osallistuvien huomattava väheneminen.

Edeltä a)-kohdasta voidaan "tarjontapuolen" - tilaisuuksien määrän - todeta kasvaneen jossain määrin tasaisemmin, joskin siltäkin osin "vilkkaimpia" vuosia olivat vuodet 1957-1964.

Kun tarkastelu on rajoittunut kirkon perinteellisiin perustoimintamuotoihin, edellä selvinneen kehityksen ei tarvitse merkitä muunkin toiminnan hiljenemistä viime vuosina. Yksityinen sielunhoito, diakonia ja nuorisotyö ja eräät muut toimintamuodot ovat jääneet suurimmaksi osaksi pois laskelmista.

IV. TYÖ- JA PÄÄOMAPANOKSET KIRKON TUOTANNOSSA

IV 1. Työpanoksen kehityksestä

Liitetaulukossa 10 on esitetty kirkon palveluksessa olevien henkilöiden määrät viitenä eri vuotena, joilta ne ovat olleet saatavissa. Tiedot vuosilta 1951, 1956 ja 1960 perustuvat 5-VK:iin sekä vuosilta 1964 ja 1967 Tilastollisen päätoimiston aineistoon.¹ Palkkiotoimisia nuorisotyöntekijöitä, joista on yhtenäinen sarja vuosilta 1947-1961, sekä pyhäkoulunopettajia, joista on yhtenäiset lukumäärätiedot koko tarkasteluperiodilta, ei ole otettu mukaan. Vuodelta 1951 on ollut tietoja vain papeista, diakonia- ja nuorisotyöntekijöistä, vuodelta 1956 vain papeista ja diakoniatyöntekijöistä. Toisaalta sivutoimisista toimihenkilöistä on tietoja vain vuosilta 1960 ja 1967.²

Tietojen vaillinaisuus rajoittaa luonnollisesti kehityksen analysointia. Kun tilastot on laadittu vain harvoina vuosina ja lisäksi eri tahoilla, niiden yhtenäisyyteen on muutoinkin syytä suhtautua jonkin verran varovaisesti.

Liitetaulukossa 11 on työpanoksen muutosprosenttien laske-
mista varten - eri toimihenkilö- ja työntekijämäärien yhdistämi-
seksi - painotettu asianomaiset henkilömäärät eri ryhmiin kuulu-
vien keskiansioilla (sitien, että pappien painona on ollut 1.00
ja muilla vastaavasti jokin luku välillä 0.00 - 1.00 marraskuun
1967 keskiansioiden perusteella).

1. 5-VK 47-51, s. 141, 186, 277; 5-VK 52-56, s. 86, 157; 5-VK 57-61, s. 70-71 (viimeksi mainitut tiedot ovat täydellisinä TL:ssä 25/61). Evankelisluterilaisten seurakuntien viranhaltijoiden ja työsopimussuhteisten työntekijöiden ja toimihenkilöiden palkat marraskuussa 1967, Tilastotiedotus PA 1970:1.

2. TL 25/61 ja edellisessä alaviitassa mainittuihin Tilastollisen päätoimiston tietoihin liittyvät työpaperit.

Viimeksi mainitun taulukon pohjalta saadaan periodeittain seuraava yhteenveto:¹

K e s k i m ä ä r ä i s e t

v u o s i m u u t o k s e t, %

Ajanjakso	Päätoimi- set papit	Päätoimi- set muut srk-työn- tekijät	Kaikki muut srk-työn- tekijät	Päätoimi- set muut toimihen- kilöt ja työnteki- jät	Kaikki muut toimihenki- löt ja työn- tekijät
1952-1956	-0.5	2.5
1957-1960	0.4	5.8
1961-1964	} 0.4 ²	7.2	} 6.6	7.7	} 6.6
1965-1967		5.4		6.1	

Seurakuntien palveluksessa olevien päätoimisten pappien määrää voidaan tarkastella eri seikkojen valossa. Jos ensin - hiukan keskeisimmästä tarkastelusta poiketen - verrataan sitä seurakuntien lukumäärään, voidaan todeta koko periodina 1952-1956 pappien määrän vähentyneen 2.2 %, vaikka uusia seurakuntia perustettiin nettomääräisesti 21 eli noin 3.9 %. Periodina 1957-1960 seurakuntien lukumäärä taas pysyi kutakuinkin ennallaan, mutta pappien määrä kasvoi 1.6 %. Ajanjaksona 1961-1967 perustettiin nettomääräisesti 35 uutta seurakuntaa (niiden lukumäärä kasvoit 6.2 %), samalla kun pappien määrä lisääntyi 2.9 %. Pappien määrä seurakuntaa kohti olisi tämän mukaan 1960-luvulla jonkin verran vähentynyt.

1. Kanttori-urkurit jätettiin täysin asetelman ulkopuolelle, koska heistä ei ensinnäkään varhaisemmilta vuosilta ollut tietoja, ja myöhemmiltä vuosilta saatiin käsite "muut srk-työntekijät" säilytetyksi yhtenäisenä kahteen ensimmäiseen periodiin verrattuna. Poisjättämisestä voidaan perustella siltäkin, että III luvussa ei otettu mukaan tietoja seurakuntien musiikin harrastuksesta.

2. Periodille 1961-1964 saadaan tätä huomattavasti suurempi kasvuprosentti ja vastaavasti periodille 1965-1967 negatiivinen prosenttiluku; näitä ei kuitenkaan tässä haluta esittää, koska vuoden 1964 pappien määrä 1 147 vaikuttaa liian suurelta.

Pappien 0.4 %:n vuotuiskasvuun nähden (periodina 1957-1967) on aikaisemmin todettu tilaisuuksien - jotka lähinnä lienee katsottava pappien toimittamiksi - määrä edellä kohdassa III 2 a) osoittanut melkoista nopeampaa lisääntymistä aivan viime vuosia lukuunottamatta. Myös edellä todettu palveluksien kysynnän vuotuiskasvu oli "vilkkaina vuosina" 1957-1964 huomattavasti pappien lukumäärän kasvua nopeampaa.

Muiden seurakuntatyöntekijöiden kuin pappien määrä on 1960-luvulla kasvanut voimakkaasti, esim. päätoimiset nuorisotyöntekijät aikana 1961-1964 kaikkiaan lähes 2/3:lla ja vuoden 1964 tasolta vuoteen 1967 vielä noin viidenneksellä. Diakoniatyöntekijäin määrän vastaavat kasvuprosentit ovat 13 ja 17. Kun näiden työntekijäin palveluksien kysynnästä ei ole paljon tietoa, lukujen suhteuttamiseen seurakunnan toimintaan ei ole paljon mahdollisuuksia. Seurakuntien toimintatilastoista vuosilta 1964-1967 voidaan kuitenkin todeta esim. nuorisotyöryhmien jäsenmäärän kasvaneen tuona aikana kaikkiaan runsaat 15 % kasvun ollessa vuosina 1965 ja 1966 kuitenkin huomattavasti voimakkaampaa kuin vuonna 1967. Diakonian piirissä huolto- ja saaneiden kottien määrä kasvoi vuosina 1964-1966 kaikkiaan noin 7 % (vuoden 1967 tiedot ovat vertailukelvottomia edellisiin).

Viime vuosien erilaisen vapaamuotoisen seurakuntatyön mahdollinen vilkastuminen verrattuna perinteellisten jumalanpalvelus- yms. tilaisuuksiin kohdistuvasta harrastuksesta ilmeisesti puoltaa juuri muun työntekijämäärän kuin varsinaisten pappien lisäämistä. Työntekijöiden - samoin kuin vähitellen jo pappienkin - lukumäärän kasvu osoittaa tosin suurempaa lisäystä kuin palvelusten kysyntä. Asiaa ei ehkä kuitenkaan voida tulkita yksinomaan näin, vaan voitaneen toisaalta puhua myös seurakunta-

työn tehostumisesta siinä mielessä, että erilaisten tilaisuuksien osanottajamäärät ja harrastusryhmien suuruudet työntekijää kohti ovat kenties alentuneet. - Voisiko toisaalta muiden seurakuntatyöntekijöiden määrän kasvu johtua myös siitä, että aikaisempina vuosina täysin vapaaehtoisesti tai vain muodollisten palkkioiden varassa toimineiden kerhonjohtajien yms. tilalle on otettu vakinaisia työntekijöitä seurakuntien varsinaisille palkkalistoille?

Muiden toimihenkilöiden ja työntekijöiden määrän voimakkaalta tuntuva vuotuinen kasvu 1960-luvulla - keskimäärin 6.6 % - on käytettävissä olevan aineiston pohjalta vaikeasti selitettävissä. Lieneekö tässäkin tapauksessa kysymys uusien virkojen perustamisesta henkilöille, jotka ovat jo aiemminkin suorittaneet vastaavia tehtäviä seurakuntien palveluksessa?

Onko esim. vanhan kirkkolain 289 §:n muutoksen (säädetty vuonna 1954) mukaisten eri toimihenkilöiden (myös muiden seurakuntatyöntekijöiden) virka-, palkka- ja eläkesääntöjä vahvistettu suuressa määrin vasta 1960-luvulla? Vai ovatko kenties vuosien 1960 ja 1967 tiedot siinä määrin vertailukelvottomia, että johtopäätösten tekemistä ei niiden pohjalta voida suorittaa? Esim. vahtimestarien, talonmiesten ym. määrän kasvu vaikuttaa kovin suurelta, toisaalta esim. talousjohtajien ja puutarhurien määrässä on havaittavissa pienenemistä.

IV 2. Pääomapanoksen kehityksestä

Erityisesti pääomapanoksen - investointien - osalta olisi mielenkiintoista selvittää III luvun alussa mainitun toiminnan luokituksen mukainen jakautuma. Tähän ei valmiina olevan tilas-

toaineiston pohjalta ole juuri mahdollisuuksia, vaan asia jää varsin yleisen luonnehdinnan varaan. Vuosittaisia tilastoja ei ole edes siitä, miten investoinnit ovat jakautuneet maa-aluehankintojen, rakennusten ja irtaimiston kesken; niistäkään rakennuksista (kuten kirkot, siunauskappelit, virka-asunnot), joiden osalta seurakunnat joutuvat hankkimaan kirkkohallituksen suostumuksen, ei ole olemassa tilastoja.

Jonkinlaisen lähtökohdan tarkastelulle antavat tiedot seurakuntien maanomistuksesta vuosilta 1950-1968¹, josta esitettävään seuraava asetelma:

Vuosi	Metsänomistus (metsämaa ynnä kitumaa)	Muu maanomistus (maatalousmaa, tontit, hautaus- maat, joutomaa ym.)	Koko maan- omistus
	1000 ha	1000 ha	1000 ha
1950	135	24	159
1953	142	16	158
1957	130	28	158
1959	127	23	150
1964	125	35	160
1968	128	34	162

Tiedot seurakuntien maanomistuksista on näin saatavissa sellaisilta vuosilta, että maanhankintainvestointien ja vastaavasti muiden investointien kehitystä voidaan karkein vedoin hahmotella suunnilleen samoilta periodeilta kuin edellä työpanoksen kehitystä. Kun tarkastelussa nojaututaan lisäksi kansantalouden tilinpidon mukaisiin investointitietoihin (ks. liitetaulukko 2), sitä ei voida ulottaa vuotta 1957 kauemmaksi taaksepäin.

1. Ks. ARNO UUSVAARA Maan ja metsän omistus Suomessa v. 1965 alussa ja sen kehitys v. 1957-65, Metsäntutkimuslaitoksen sarja "Folia Forestalia" 63, Helsinki 1969; MARKKU KIIKKA Metsät seurakuntien taloudessa, Palveleva seurakunta 1/70. - Luvuissa ovat periaatteessa mukana myös muiden kirkkokuntien maanomistukset, jotka lienevät kuitenkin vähäisiä - ortodoksisen kirkon maat olivat vuonna 1968 pinta-alaltaan 1 300 hehtaaria.

Kolmivuotiskautena 1957-1959, jonka edellä todettiin olevan suhteellisen vilkkaan seurakuntatoiminnan kautta, kirkon investoinnit vähenivät vuodesta toiseen keskimäärin runsaat 10 % ollen kuitenkin joka vuosi positiivisia (hankinnat siis suurempia kuin myynnit). Kun seurakuntien maa-alueet pienenevät verraten voimakkaasti samana ajanjaksona, mikä merkitsee siltä osin negatiivisia investointeja, sijoituksia on tällöin suoritettu aivan ilmeisesti rakennuksiin - kenties lähinnä niille tontti-, hautausmaa- ym. alueille, joita edellä olevan asettelman mukaan oli hankittu vuosina 1953-1957.

Viisivuotiskausi 1960-1964 - "vilkkaan" seurakuntatoiminnan toinen jakso - näyttää olleen myös varsin huomattavien investointien periodi. Investointien volyyymi kasvoi erityisesti vuonna 1962 yli 50 %, noin 30 %:n kasvuun yllettiin vuosina 1960 ja 1963. Sen sijaan vuosina 1961 ja 1964 investointien volyyymi supistui, mutta vuosikeskiarvoksi saadaan kuitenkin yli 15 %:n kasvu. Sijoitustoiminnan kehitys ilmenee myös maanomistuksen lisääntymisenä nimenomaan tontti-, hautausmaa- yms. alueiden osalta. Myös rakennustoiminta oli kyseisenä periodina ilmeisesti vilkkaampaa kuin edellisenä kolmivuotiskautena. Viisivuotiskertomuksien tosin epäyhtenäisten tietojen perusteella voi päätellä erityisesti seurakuntatalojen ja virka-asuntojen rakentamisen olleen laajaa.¹

1. Tämän johtopäätöksen voi tehdä laskemalla valmistuneitten rakennusten lukumääriä vuosilta 1957-1961 ja vahvistettuja rakennussuunnitelmia vuosilta 1962 ja 1963 (5-VK 62-66). Tällöin on oletettu kahden viimeksi mainitun vuoden suunnitelmien toteutuneen vastaavasti vuotta myöhemmin. Väliin jäävät kuitenkin ainakin vuonna 1962 valmistuneet rakennukset, joista ei kummaankaan kertomuksen perusteella saa tietoja. Kun edelleen 5-VK:n 57-61 kohdalla joutuu osittain arvailemaan valmistumisvuosia, ei mitään lukuja edes rakennusten lukumääristä eri ajanjaksoilta ole syytä tässä esittää.

Kolmivuotiskaudelta 1965-1967 voi lähinnä todeta sen, että kun maanomistuksessa ei ole (vuoteen 1968) tapahtunut suuria muutoksia, investointitoiminta - joka on kasvanut volyymiltaan keskimäärin runsaat 10 % vuodessa - on keskittynyt pääasiassa rakennustoimintaan. 5-VK:n 62-66 perusteella voi vuosien 1964-1966 vahvistetuista rakennussuunnitelmista päätellä virka-asuntojen rakentamisen olleen edellisiin vuosiin nähden melkoista vilkkaampaa, sen sijaan muiden rakennuskohteiden määrässä vuotta kohti on tapahtunut jonkinmääräistä hidastumista.

IV 3. Yhteenveto

III ja IV luvussa esitetyn perusteella voi etsiä vain suhteellisen yleispiirteisiä vastauksia siihen, millaisia - lähinnä uskonnollisia - palveluksia ja minkäsuuruuisin resurssein kirkko on tuottanut. Periodin 1952-1967 ajalta voidaan havaita seurakunnallisen toiminnan kasvun olleen vilkkainta vuosikymmenen vaihteen molemmin puolin, joskin yksittäisten vuosien kohdalla on melkoista vaihtelua kauttaaltaan havaittavissa. Papiston määrässä ei ole tapahtunut kovin suuria muutoksia, sen sijaan muiden seurakuntatyöntekijöiden määrä on voimakkaasti kasvanut erityisesti 1960-luvulla. Varsin puutteellisten tilastojen vuoksi ei muiden seurakuntatyöntekijäin kasvun merkitystä ole voitu riittävästi selvittää. Vielä puutteellisemmin selvityksi on jäänyt muiden kuin varsinaisten seurakuntatyöntekijöiden voimakas keskimääräinen vuotuiskasvu 1960-luvulla. Sikäli kuin seurakuntatyö on monipuolistunut ja tehostunut, tämä kehitys on auttanut papistoa ja muita seurakuntatyöntekijöitä paneutumaan yhä kiinteämmin varsinaisiin päätehtäviinsä.

Investointitoiminta näyttää olleen vilkkaimmillaan 1960-luvun alkuvuosina, jolloin kirkollisten palvelusten kysyntäkin oli edellä esitetyn mukaisesti vielä varsin vilkasta.

III luvun alussa esitetyn tehtäväjaon puitteissa on kohtalaisesti voitu selvittää vain uskonnollisia palveluksia. Hallinnollisten palvelusten volyyymista ei ole voitu saada riittävästä kuvaa. Erilaiset väestönmuutokset, joita on käsitelty uskonnollisten palvelusten kohdalta, vaativat myös hallinnollisia toimenpiteitä. Tässä on kuitenkin oletettu, ettei niiden perusteella voida vielä mitata esim. kirkkoherranvirastojen tuottamia palveluksia. Liiketoimintaan - lähinnä metsätalouteen - on taas viitattu lyhyesti maanomistuksen osalta; sen merkitystä seurakuntien toiminnan rahoituksessa tarkastellaan V luvussa.

V. KIRKON MENOT JA NIIDEN RAHOITUS

V 1. Yleistä

Seuraavassa kartoitetaan kirkon menojen ja niiden rahoituksen pääpiirteitä.

Aluksi kirkon rahoitusvirtoja kuvataan yksinkertaisen kaavion avulla. Sen jälkeen siirrytään tarkastelemaan seurakuntien taloutta vuosittain. Lopuksi käsitellään vielä lyhyesti kirkollisverotusta, koska se muodostaa kirkon tärkeimmän tulolähteen. Koska kirkon talous on sangen moniulotteinen kokonaisuus, tässä yhteydessä ei ole voitu paneutua sen yksityiskohtiin. Riippuu kulloisenkin ongelman luonteesta, mitä seikkoja halutaan painottaa. Tässä on pyritty säilyttämään kokonaisvaltainen näkökulma, joka tuo toivottavasti esiin joitakin olennaisia piirteitä siitä todellisuudesta, jossa kirkon talous nykyään toimii.

Kirkon meno-tulotaloutta käsitellään vuosien 1960-1968 väliseltä ajalta, jolta on käytettävissä yhdenmukainen tilastoaineisto.¹

V 2. Seurakuntien ja kirkon muiden elinten väliset ja sisäiset rahoitusvirrat

Kuvioihin 3-6 on piirretty yksinkertaisen kaavion muotoon kirkon rahoitusvirrat periodin kahdelta alku- ja loppuvuodelta. Nämä kuviot antavat kokonaiskuvan; niiden tulkitsemiseksi on

1. Ks. Tilastollisen päätoimiston kuukausijulkaisu Tilastokatsauksia n:ot 1962:2, 1963:2, 1964:4, 1965:1, 1966:9, 1967:3-4 ja 1968:1 ja Tilastotiedotus Fi 1969:1 (vuoden 1968 menojen ja tulojen tilasto on saatu puhelimitse ennakkotietoina) sekä 5-VK:t 57-61 ja 62-66, Kirkon keskusrahaston vuosikertomukset 1960-1969 sekä valtion tilinpäätökset eri vuosilta.

paikallaan esittää muutamia huomautuksia.

Ensinnäkin kuvioiden nuolien yhteydessä esitetyt luvut eivät ole välttämättä "todellisia" rahavirtoja. Kaavioissa ja liitetaulukoissa 12 ja 13 tarkasteltujen tulojen ja menojen käsitteet määritellään myöhemmin sivuilla 45-46. Kirkon keskusrahaston tulot seurakunnilta on esitetty nettona, samoin sekä keskusrahaston että Perhe-eläkekassan rahavirrat on nettoutettu muiden paitsi näissä kuvioissa esitettyjen menojen ja tulojen suhteen. Tällöin sekä keskusrahaston että Perhe-eläkekassan taloudet esiintyvät todellista pienemmillä kokonaismenojen ja -tulojen tasoilla. On katsottu, että tarkempi yksityiskohtaisuus vähentäisi kuvion havainnollisuutta, koska tarkoituksena ei ole esitellä mainittujen elimien tilinpäätöksiä, vaan niiden asemaa kirkon kokonaisrahoituksen kentässä.

Kuvioissa esiintyvä lohko "kirkon ylimmät elimet" käsittää ne menot, jotka on käytetty kirkolliskokouksen, laajennetun piispainkokouksen, piispainkokouksen ja Kirkkohallituksen tarpeisiin, lisäksi niihin on laskettu mukaan laajennetun piispainkokouksen asettamat toimikunnat. Kirkon keskusrahastosta lohkoon "yhdistykset, säätiöt ym." on laskettu varsin heterogeeninen joukko menoja, jotka esiintyvät nimikkeellä kirkon muut yhteiset tarpeet Kirkon keskusrahaston tulostaseessa.¹ Muutenkin tämä lohko kuvaa hyvin yleisesti sitä suurta tehtäväjoukkoa, joka hoidetaan varsinaisen kirkon elimien ulkopuolella.

1. Lukuunottamatta laajennetun piispainkokouksen asettamia toimikuntia, joiden menot on luettu lohkoon "kirkon ylimmät elimet".

1960

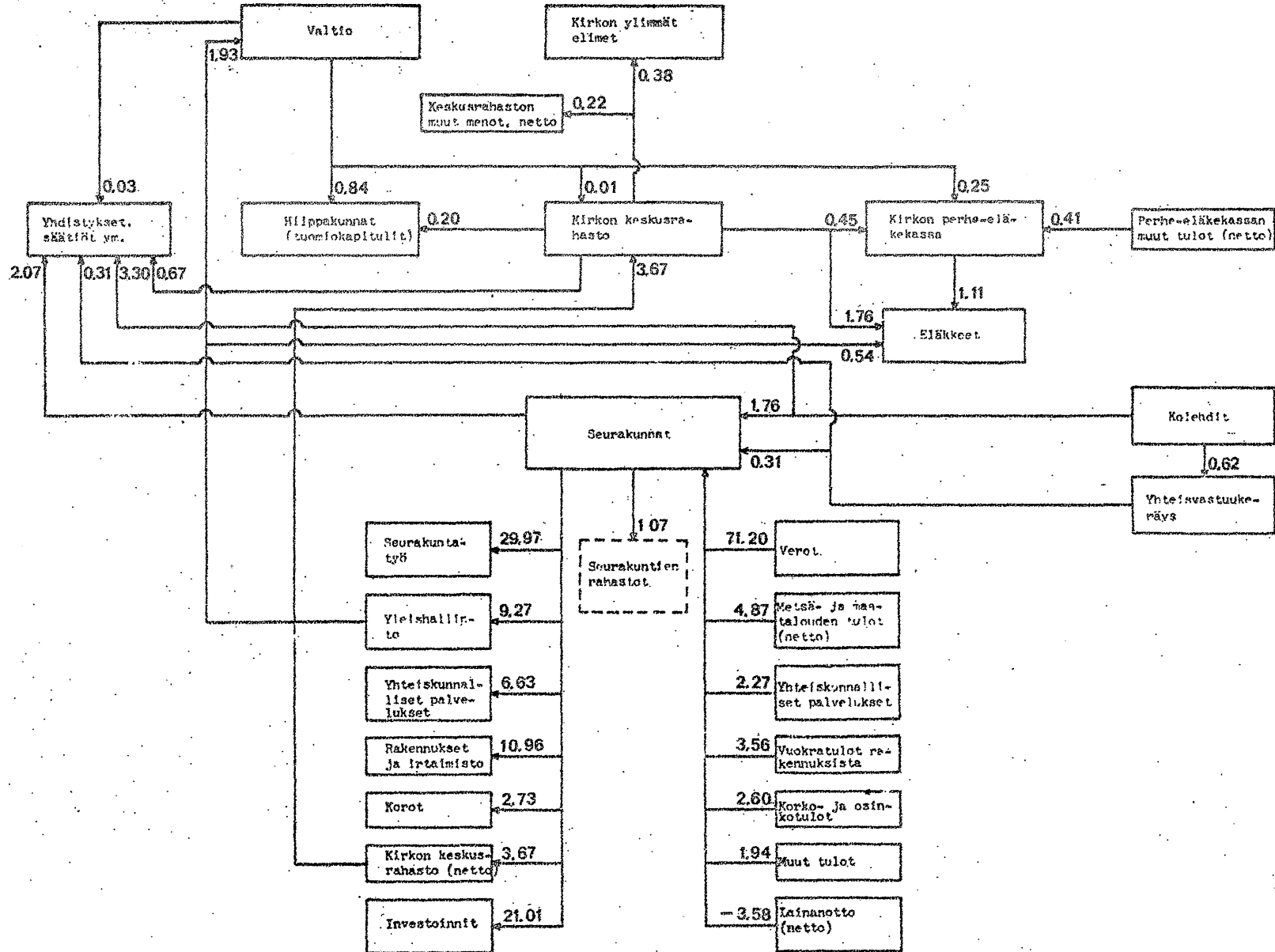

Kuvio 3. Kirkon rahoitusvirrat vuonna 1960, milj. mk

1961

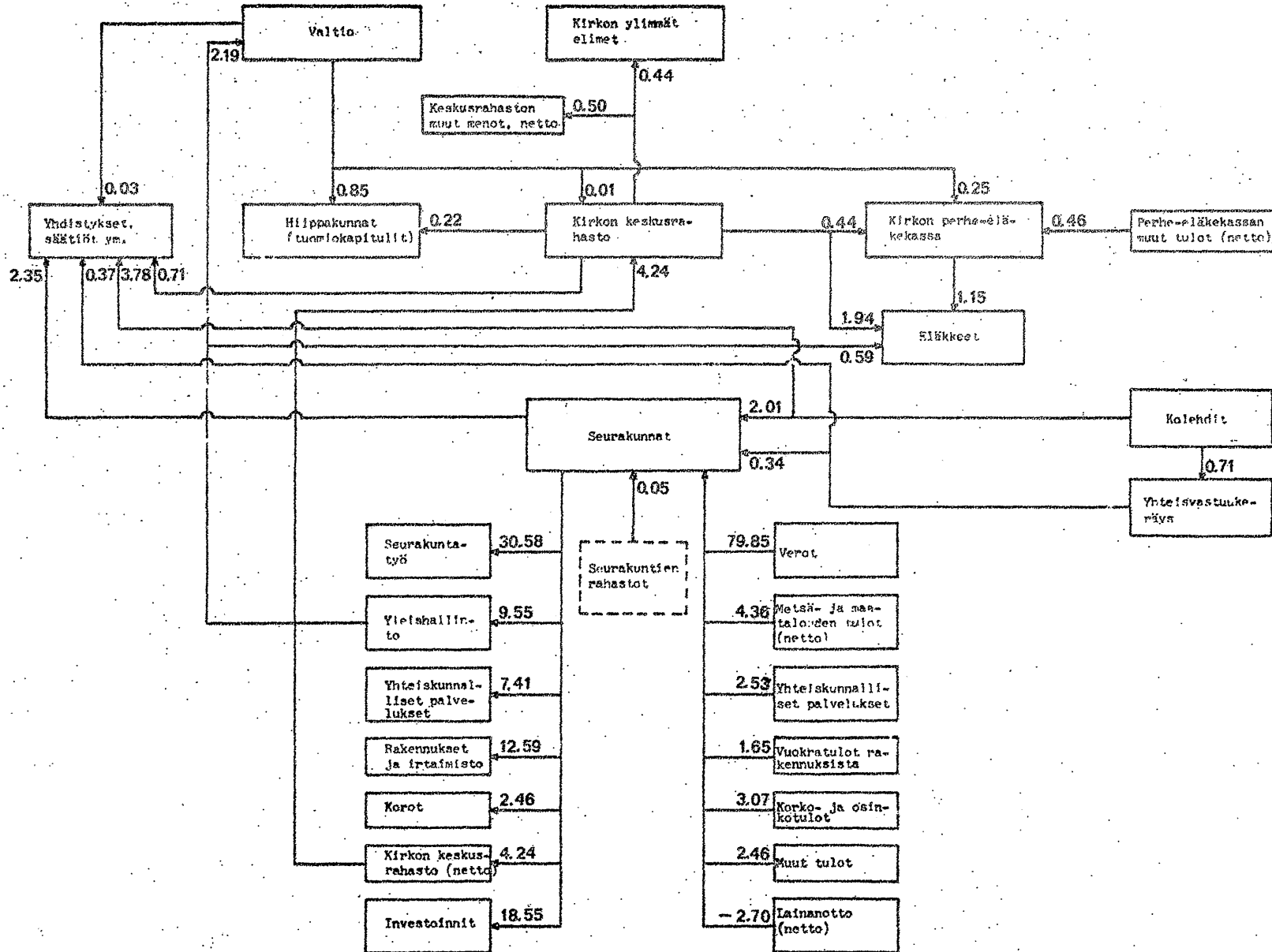

Kuvio 4. Kirkon rahoitusvirrat vuonna 1961, milj. mk

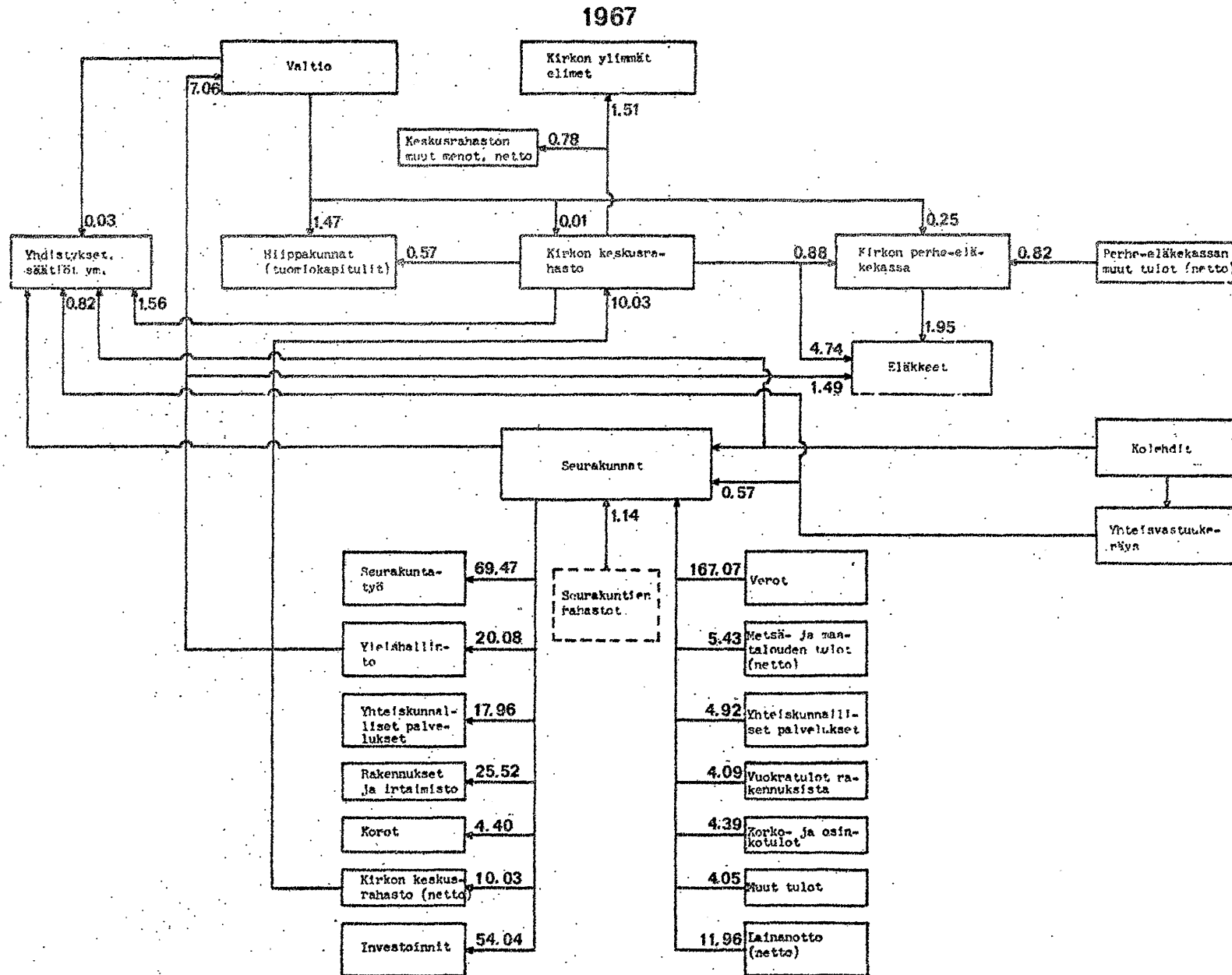

Kuvio 5. Kirkon rahoitusvirrat vuonna 1967, milj.mk

1968

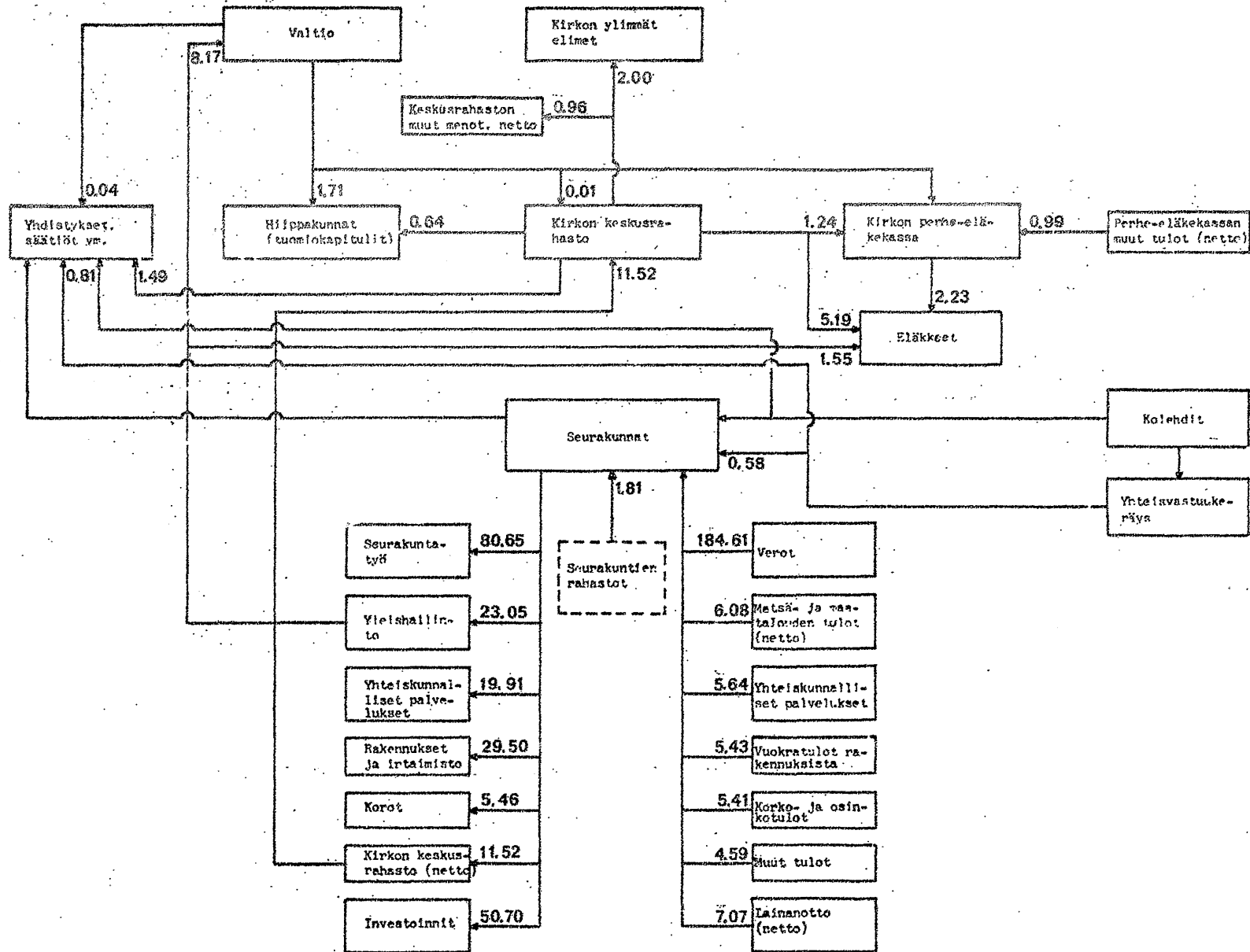

Kuvio 6. Kirkon rahoitusvirrat vuonna 1968, milj. mk

Vapaaehtoisesti kootut varat - kolehdit ja yhteisvastuukeräyksen tuotto - on otettukuvioihin mukaan antamaan käsitys näiden varojen osuudesta kirkon taloudessa. Nämä varat on edelleen piirretty meneviksi vapaaehtoisen toiminnan lohkoon "yhdistykset, säätiöt ym."¹

Valtio on mukanakuvioissa sekä antajana että saajana. Seurakunnista valtiolle menevä nuoli tarkoittaa työnantajan sosiaaliturvamaksuja, joten "valtio" käsittää itse asiassa myös Kansaneläkelaitoksen. Valtiolta lohkoon "hiippakunnat" menevä menovirta sisältää muut valtion tilinpäätöksen mukaiset menot evankelisluterilaiselle kirkolle paitsi Kirkon keskusrahastolle ja Suomen Merimieslähetysseuralle (lohko "yhdistykset...") menevät avustukset.

Kaiken kaikkiaan kuvioista käy ilmi se tosiasia, että kirkon toiminta rahoitetaan lähinnä seurakuntien tuloilla, joista taas verotulot muodostavat suurimman osan. Vapaaehtoinen toiminta puolestaan nojaa voittopuolisesti lahjoitusvaroihin. Valtion suora tuki kirkolle on suhteellisen vähäinen.²

V 3. Seurakuntien talous

Tilastollisen päätoimiston tilastot seurakuntien menoista ja tuloista saattavat antaa joissakin suhteissa harhaan johtavan kuvan kirkon talouden laajuudesta, ts. tulojen ja menojen loppusummien taso on näissä tilastoissa melko korkea. Tämä johtuu osittain

1. Valitettavasti vuosilta 1967 ja 1968 ei ollut saatavissa tietoja kaikista kolehtituloista, joten niiden kohdalle lukuja ei ole voitu kirjoittaa.

2. Tässä yhteydessä on kuitenkin huomautettava, että kaavioista puuttuvat valtion menot teologisen tiedekunnan ylläpitoon. Tätä kautta valtio tukee huomattavasti kirkkoa asettamalla kirkon käyttöön koulutuspalveluksia vastikkeetta. Mutta samalla tavoin valtio tukee muutakin kansantaloutta, joten näiden menojen poistaminen on tässä mielessä perusteltua.

siitä, että on haluttu esittää mahdollisimman täydellisinä eri meno- ja tuloerät, osittain ehkä myös siitä, että kokonaisvaltaisen tarkastelun tarve ei ole ollut kovin voimakkaasti esillä. Koska tilastot sisältävät sellaisia eriä, jotka ovat luonteeltaan kirjanpidollisia sekä toisaalta myös sellaisia eriä, jotka merkitsevät bruttoperiaatteen käyttöä, on päädytty tilastoaineiston muokkaamiseen paremmin kokonaistarkastelua vastaavaksi. Pyrkimyksenä on ollut, että saatu aineisto kuvastaisi julkaistuja tilastoja havainnollisemmin seurakuntien muodostaman taloudellisen kokonaisuuden tosiasiallista käyttäytymistä, joskin seurauksena on ollut tietty informaatiokato.

Tässäkään yhteydessä ei ole voitu tyydyttävästi noudattaa III luvun alussa mainittua menojen tehtävämukaista jaottelua. Suurimpana vaikeutena on ollut se, etteivät seurakuntien investoinnit ole jaettavissa tehtäväpiirien mukaan enempää kuin reaali- tai finanssi-investointeihin. Liioin ei ole tietoja reaali-investointien pääomatavaratyypeistä,¹ jotka kaikki olisivat olleet ensiarvoisia tietoja tämän selvityksen kannalta. Paitsi investointien osalta, myös eräiden muiden menoerien osalta on ollut mahdoton suorittaa jakoa. Esimerkiksi erässä "seurakuntatyö" ovat kaikki pappien palkat, vaikka pappien työajasta kuluu huomattava osa väestörekisterin hoitoon.² Näin ollen on tyydytty siihen jaotteluun, joka tilastoista on saatavissa. Tämäkin antanee lisävalaisua seurakuntien taloudesta 1960-luvun ajalta.

1. Esim. Talorakennukset, rakennusten perusparannukset, hautausmaiden perustaminen ja perusparannukset ja irtaimistohankinnat.

2. Ks. HEIKKI MÄKELÄINEN Seurakuntien verovarojen käyttö ...

a) Tuloerien määritelmät¹

1. Verot = tulopuolen erä "verot" miinus menoerä "verojen poistot ja palautukset" miinus "veronkantokustannukset"²
2. Metsä- ja maatalouden tulot = tuloerä "metsä- ja maatalous" miinus vastaava menoerä miinus "seurakunnan oman käyttöpuun laskettu raha-arvo".³
3. Yhteiskunnalliset palvelukset = "kirkkoherranvirastojen tulot" plus "hautasija- ja hautausmaksut".
4. Vuokratulot rakennuksista.
5. Korko- ja osinkotulot.
6. Muut tulot = tuloerä "seurakuntatyö" plus tuloerästä 2 "muut tulot" miinus menoerästä 6 "muut poistot"⁴.
7. Lainanotto = tuloerä "lainat" miinus menoerä "velkojen lyhennykset".⁵

b) Menoerien määritelmät

1. Seurakuntatyö = menoerä "seurakuntatyö" miinus tuloerä "virka-asuntojen vuokra-arvot" miinus "seurakunnan oman käyttöpuun laskettu raha-arvo".⁶

-
1. Erät määritellään Tilastollisen päätoimiston käyttämien nimikkeiden (numerointineen) avulla (tämä koskee myös menoja).
 2. Veronkantokustannukset seurakuntien osalta on saatu valtion tilinpäätöksistä (vuotta 1968 lukuunottamatta erä on arvioitu 10 %:na momentin "Kuntien, kansaneläkelaitoksen ja evankelis-luterilaisten seurakuntien osuudet verotoimistojen vuotuisista kustannuksista" loppusummasta).
 3. Tiedot oman käyttöpuun määrästä eri vuosilta on saatu Kirkko-hallituksesta.
 4. Vuosia 1960 - 1964 koskevissa tilastoissa ei esiinny "muuta poistoja" lainkaan. Niissä esiintyvät "poistot" on kaikki oletettu verojen poistoiksi ja palautuksiksi. Menettely ei aiheutane oleellista virhettä laskelmiin.
 5. Tämä erä esiintyy tulopuolella silloin, kun lainanotto on ylittänyt velkojen kuolelutukset. Edellä olevissa rahoituskaavioissa lainanotto on kuitenkin vuosina 1960 ja 1961 merkitty miinusmerkkisenä tulopuolelle.
 6. Virka-asuntojen vuokra-arvot jakautuvat osittain myös toisen ja kolmannen menopäälukan kesken. Tästä jakautumasta ei kuitenkaan ole ollut tietoja käytettävissä. Seurakunnan oman käyttöpuun laskettua raha-arvoa koskevat samat huomautukset, vrt. Seurakuntien kirjanpito-opas, esim. s 27-28.

2. Yleishallinto = menoerät "hallintoelimet" plus "taloustoimistot" plus "yleiset sosiaaliset menot" plus "eläkkeet" plus (yleishallinnon) "muut menot" plus erästä 6 "muut rahoitusmenot" miinus "veronkantokustannukset".
3. Yhteiskunnalliset palvelukset = "kirkkoherranvirastot" plus "hautausmaat".
4. Rakennukset ja irtaimistot.
5. Korot.
6. Kirkon keskusrahasto (netto) = menoerä "Kirkon keskusrahasto" miinus vastaava tuloerä.
7. Investoinnit = "peruskorjaukset" plus "kiinteän omaisuuden hankinta" plus "irtaimiston perus- ja täydennys-hankinta" miinus tuloerä "kiinteän ja irtaimen omaisuuden myynti".
8. Kuoletukset = "velkojen lyhennykset" miinus tuloerä "lainat".¹

c) Seurakuntien talouden tarkastelua vuosilta 1960-1968²

Kuviosta 7 nähdään (edellä määriteltujen) tulojen ja menojen kehitys vuosina 1960-1968. Tulojen kasvuvauhti oli voimakkaampaa kuin menojen periodin alkupuolella lukuunottamatta vuotta 1962. Vuodesta 1966 alkaen on menojen kasvuvauhti ylittänyt kuitenkin tulojen kasvun. Keskimääräinen tulojen kasvu oli koko periodin aikana 12.3 % vuodessa, menojen vastaavasti 12.2 %. Ylivoimaisesti suurin tuloerä oli verojen tuotto, jonka keskimääräinen kasvu oli hiukan tulojen kasvua nopeampaa eli 12.6 % vuodessa. Suurimmista menoeristä mainittakoon seurakuntatyön menot, jotka kasvoivat tänä aikana keskimäärin 13.2 % vuodessa ja inves-

1. Esiintyy menoissa silloin, kun velkojen lyhennykset ylittävät uusien lainojen oton. Ks. kuitenkin s. 45, alav. 5.

2. Ks. m. liitetaulukkoja 12 ja 13.

Kuvio 7.

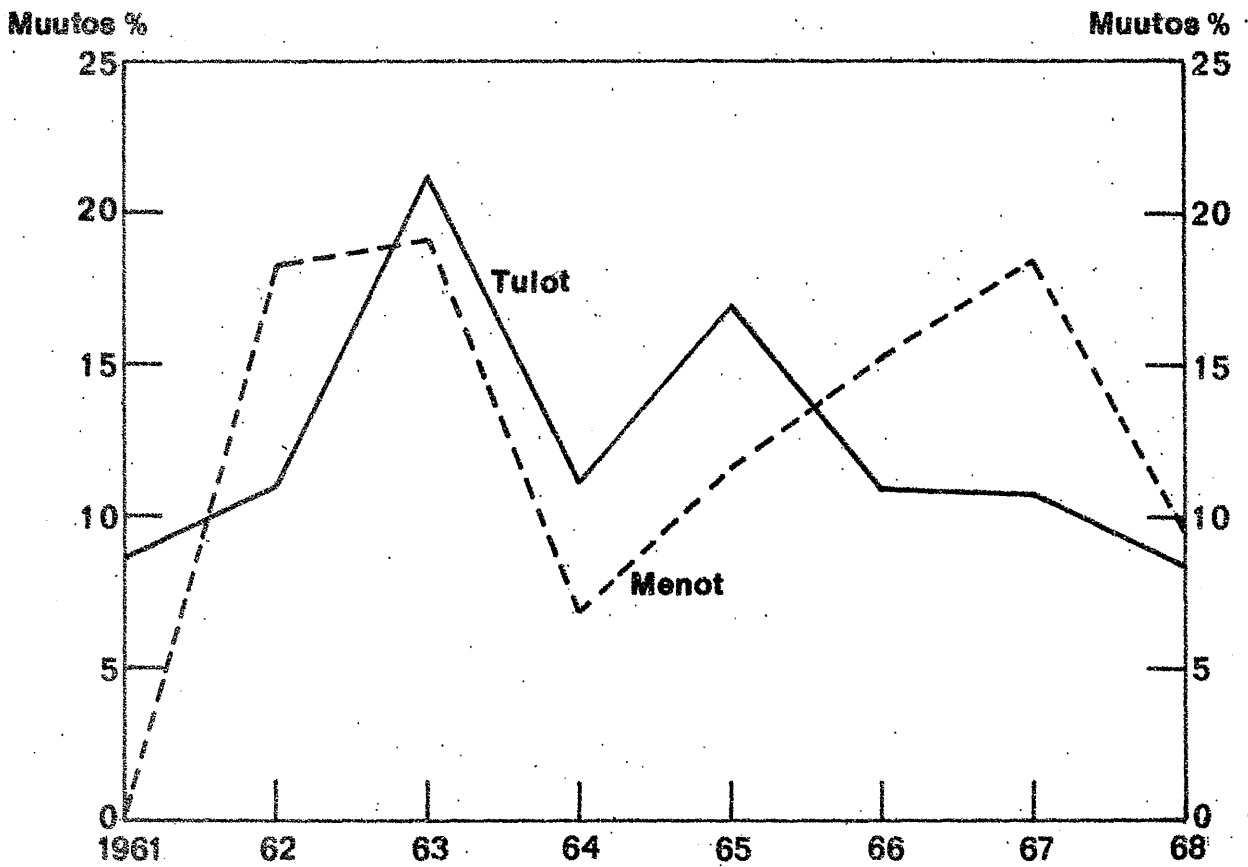

toinnit, joiden kasvuvauhti oli 11.6 % keskimäärin, mutta jotka vuodesta toiseen saattoivat vaihdella huomattavastikin.

Seurakuntien tulotalouden selkärangana voidaan pitää verotuksella koottuja tuloja, sillä seurakuntien tuloista verojen osuus on koko tarkastelukauden ajan pysynyt runsaasti yli 80 prosenttina. Verotulojen osuus kaikista tuloista on vaihdellut 82.2 prosentista (vuonna 1963) 85.8 prosenttiin (vuonna 1965). Jos tarkastellaan verotulojen ja kaikkien tulojen muutoksia, havaitaan, että vuosia 1963 ja 1966 lukuunottamatta verotulot ovat nousseet suunnilleen yhtä paljon tai enemmän kuin tulot yhteensä. Vuonna 1963 lainanotto paisui voimakkaasti, jolloin kokonaistulojen kasvu ylitti verotulojen kasvuvauhdin. Vuonna 1966 metsä- ja maatalouden tulot lähes kaksinkertaistuivat edelliseen vuoteen verrattuna, jolloin seurauksena oli kokonaistulojen kasvu verotuloja nopeammin.¹ Vuonna 1967 lainanotto jälleen paisui melkoisesti, mutta silti verotulojen kasvu jäi vain hiukan jälkeä tulojen kokonaiskasvusta.

Muiden tulokomponenttien merkitys kirkon taloudelle on siis ratkaisevasti pienempi kuin verojen. Kuitenkin, kuten edellä todettiin, myös näiden vaihtelut ovat aiheuttaneet muutoksia kokonaistuloihin. Yhteiskunnallisista palveluksista eli väestörekisterin ja hautausmaiden hoidosta saatavat tulot ovat kehittyneet varsin vakaasti, sillä näiden tulojen prosenttinen osuus kaikista tuloista oli tarkastelukauden alkaessa ja päättyessä sama eli 2.6 %. Sen sijaan liiketoiminnan luontoisessa metsä-

1. Vuokratulot tonttimaista olivat vuonna 1966 9.08 milj. markkaa niiden oltua vuonna 1965 1.08 milj. ja vuonna 1967 0.94 milj. markkaa. Mikä mahtanee selittää tämän ilmiön?

ja maataloudessa esiintyi jonkin verran vaihteluita. Yleisesti ottaen näyttää siltä, kuin tämän tulomuodon osuus seurakuntien menojen rahoittamisessa olisi vähenemässä. Vielä vuonna 1960 näiden tulojen osuus kaikista tuloista oli 5.6 %, kun se vuonna 1968 oli enää 2.8 %.¹ Vuokratulot rakennuksista ovat edustaneet noin 2 prosenttia tuloista, paitsi vuonna 1960, jolloin osuus oli peräti 4.1 %.² Vuonna 1968 vuokratulot kasvoivat edelliseen vuoteen verrattuna lähes 33 % ja niiden osuus kaikista tuloista nousi 2.5 prosenttiin.

Lainanotto on vaihdellut eri vuosina; yleisenä piirteenä on ehkä havaittavissa lainanoton lisääntyminen. Se ei näytä kuitenkaan muodostuneen erityisen raskaaksi taakaksi korkomenojen kehityksestä päätellen. Mahdollisesti osa lainoista on voitu ottaa seurakuntien omista tai hoidossa olevista rahastoista tai Kirkon keskusrahastosta suhteellisen alhaisella korolla. Tarkastelujakson kahtena ensimmäisenä vuonna seurakunnat pystyivät nettomääräisesti kuolettamaan lainojaan.

Menojen kehitykselle leimaa-antava piirre on niiden kasvun voimakas vaihtelu eri vuosina. Syitä tähän etsittäessä kiintyy huomio investointimenojen melkoisen rajuun heilahteluun. Niinpä

1. Tätä kuvaa tukee TL:n metsätaloustilastoista ilmenevä kehitys, jonka mukaan metsätaloudestaan ylijäämää nauttivien seurakuntien lukumäärä on 1960-luvulla vähentynyt ja tappiollista metsätaloutta harjoittavien seurakuntien määrä noussut.

2. Vuokratulot rakennuksista olivat tilaston mukaan vuonna 1960 3.56 milj. markkaa, mutta seuraavana vuonna vain 1.65 milj. mk. Vasta vuonna 1966 markkamääräiset vuokratulot saavuttivat vuoden 1960 tason. Tämä herättää epäilyksen, että kysymyksessä saattaa olla jokin tilastointiperiaatteen muutos.

näiden osuus menojen rakenteessa on vaihdellut 21.1 prosentista vuonna 1961 jopa 31.8 prosenttiin vuonna 1963. Keskimääräisesti investoinnit ovat merkinneet noin neljännestä kaikista menoista. Tämä edustaa suunnilleen samaa osuutta kuin investoinnit valtiolla ja kunnillakin. Yleisen suhdannekehityksen kannalta ne näyttävät (ehkä vuotta 1968 lukuunottamatta) kehittyneen "oikein" eli suhdanteita tasoittavasti¹, mutta olisi ehkä kuitenkin syytä tutkia, mitä mahdollisuuksia olisi vaimentaa heilahtelujen rajuutta.

Seurakuntatyön menot ovat, niinkuin luonnollista onkin, suurin menoerä.² Edustaahan seurakuntatyö juuri kirkon varsinaista tehtäväkenttää. Seurakuntatyön menot ovat kasvaneet tarkasteluperiodin kuluessa keskimäärin nopeammin kuin kokonaismenot, seurakuntatyön osuus menoista oli vuonna 1960 34.1 % ja vuonna 1968 36.5 %. Alimmillaan seurakuntatyön osuus oli mainittuna "poikkeusvuonna" 1963, jolloin se oli vain 31.2 %. Runsas kolmannes menoista on siis käytetty kirkon varsinaiseen sananjulistukseen ja muihin seurakunnallisiin toimintoihin. Kuitenkin osa tästä menosta kuuluu otsikon "yhteiskunnalliset palvelukset" alle, sillä papiston ajasta menee osa väestörekisterin hoitoon. Tämän menon arviointiin ei katsottu voitavan tämän selvityksen yhteydessä mennä. (Toisaalta, kuten on jo todettu, seurakuntatyön edellyttämät investointi- yms. menot puuttuvat esitetyistä prosenttiluvuista).

Yhteiskunnallisten palvelusten kustannukset (nekin ilman

1. Vrt. s. 14 - 16.

2. Ainoa poikkeus on vuosi 1963.

investointi- yms. menoja) ovat nousseet keskimäärin 14.7 % vuodessa. Vuosina 1960-1963 nämä menot muodostivat noin 8 % kokonaiskustannuksista (7.5 % vuonna 1960, 8.4 % 1961), mutta 1964-1968 kustannusosuus on vakiintunut 9 prosentin tienoil- le. Rakennus- ja irtaimistomenot muodostavat 12-13 % kaikista menoista, eikä niiden kohdalla ole havaittavissa suurta nousua, vaikka investointilukujen perusteella niin voisi olettaa.¹ Hal- lintomenot näyttävät myös kehittyneen varsin tasaisesti periodin aikana lukuunottamatta ehkä vuotta 1965, jolloin niiden kasvu tilapäisesti pysähtyi.

Siirrot Kirkon keskusrahastolle ovat kasvaneet melkoista nopeammin kuin kokonaismenot, sillä keskimääräinen kasvu oli 15.6 %. Nämä menot ovat ensiksikin seurakuntien maksamia "vero- ja" kirkon ylimpien elimien toiminnan turvaamiseksi. Myös suurin osa seurakuntien eläkkeistä hoidetaan Kirkon keskusrahaston kaut- ta, joten eläkemenojen kasvu on myös ollut kasvattamassa tätä menoerää. Lisäksi keskusrahasto toimii seurakuntien välisenä "tulonsiirtäjänä" myöntämällä köyhille seurakunnille palkkaus- ja rakennusavustuksia sekä lainoja.

Korkomenojen osuus menoista oli vielä vuonna 1960 3.1 %, mutta on sen jälkeen laskenut 2.5 prosentin seuduille. Lisään- tynyt lainanotto ei ole erityisemmin heijastunut korkomenojen kasvuna, mikä antaa aiheen olettaa, että seurakunnilla on ollut mahdollisuus käyttää halpakorkoista lainapääomaa entistä enem- män. Pitkäaikaisten lainojen nettokuoletuksia on periodin aikana suoritettu kahtena ensimmäisenä vuonna, jolloin niiden osuus oli

1. Tämä johtuu luultavasti siitä, että seurakuntien rakennus- kanta on melko suuri, eivätkä huomattavakaan rakennusinves- toinnit ole muodostaneet merkittävää osaa koko kannasta.

noin 4 ja noin 3 prosenttia menoista.

Taulukossa 12 tulojen ja menojen erotuksena syntynyt rahoitusyli- tai -alijäämä on sisällöltään sama, minkä Tilastollinen päätoimisto on esittänyt vuosilta 1966 ja 1967.¹ Siihen sisältyvät seurakuntien sisäiset nettorahastosiirrot, jotka tarkasteluvuosina olivat seuraavan suuruisia:

Vuosi	milj. mk
1960	+ 1.07
1961	- 0.05
1962	+ 1.29
1963	+ 2.49
1964	- 0.89
1965	- 1.77
1966	- 6.04
1967	+ 1.14
1968	+ 1.81

Osittain rahoitusyli- tai -alijäämät muodostuvat ilmeisesti myös asianomaisen vuoden verotuloissa mukana olevista verojäämistä. Kunkin vuoden tuloissa asianomaisen vuoden verojäämät esiintyvät bruttomääräisinä. Seurakuntien rahoitusomaisuustilastoista ilmevä verojäämien kannan muutos on nettomääräinen. Tämä ero sekä muut käsitteelliset ja tilastolliset vaikeudet ovat estäneet rahoitusyli- tai -alijäämän tarkemman erittelyn.

Yli- ja alijäämän sisältöä on yritetty lähestyä myös tarkastelemalla rahoitusomaisuustilastoa. Kun pitkäaikaisten velkojen muutos periaatteessa ilmenee nettolainanottona tuloissa (tai nettokuoletuksina menoissa) - miltä osin tiedot eivät tosin osoittautuneet yhtäpitäviksi - yli- tai alijäämän sisällön selitystä olisi haettava erän "rahoitusomaisuus miinus tilapäisvelat" muutoksesta, joka on ilmeisesti käsitettävissä samaksi kuin ra-

1. Ks. Tilastotiedotuksia Fi 1969:1.

hastojen ynnä rahoitussäästön muutos.¹ Kun tästä muutoksesta vähennetään edellä mainittu rahastojen muutos, saadaan rahoitussäästön muutos. Tämä eroaa periaatteessa rahastosiirroilla korjatusta rahoitusylijäämän käsitteestä siinä, että rahoitusomaisuustilaston erissä vero-, tulo- ja menojäämävarannot ovat useiden vuosien aikana kumuloituneita, kun taas rahoitusylijäämä muodostuu pelkästään yhden vuoden tulojen ja menojen erotuksena.

V 4. Kirkollisverotus

Suomessa kirkolla on lakiin perustuva verotusoikeus. Kullakin seurakunnalla on oikeus muiden tulojensa lisäksi koota verotuksella tarvittava määrä hyväksytyjen menojen peittämiseksi.² Kirkollisveroa joutuvat suorittamaan kaikki ne, joille on maksuunpantu kunnallisveroa. Sellainen henkilö, joka ei ole evankelisluterilaisen seurakunnan jäsen, ei kuitenkaan ole veronmaksuvelvollinen, ei myöskään muu uskonnollinen yhdyskunta ja sen seurakunta.³ Käytännössä tämä tarkoittaa sitä, että seurakunnan jäsenten lisäksi myös ne yhteisöt, joille on maksuunpantu kunnallisveroa, joutuvat maksamaan kirkollisveroa. Yhteisö ei voi vapautua kirkollisveron suorittamisesta. Ainoa tapaus, jolloin yhteisön ei tarvitse maksaa kirkollisveroa evankelisluterilaiselle seurakunnalle, on, että se on ainakin enemmistöltään

1. Ks. esimerkkitaulukkoa kirjasessa ARVO HAAPANEN Seurakunnan taloushallinto, Seurakuntahallinnon opas n:o 6, s. 28.

2. Kirkkolaki (635/1964), 364 §.

3. Laki evankelisluterilaisten seurakuntien virkatuloista ja rahastoista (106/1966), 13 §.

ortodoksisien henkilöiden omistuksessa ja maksaa veroa ortodoksiselle seurakunnalle.¹

Koska yhteisöjen verovelvollisuus kirkolle aiheuttaa aika ajoin mielipiteiden vaihtoa, lienee syytä tarkastella, kuinka suuri osuus yhteisöjen maksamilla kirkollisveroilla on seurakuntien taloudessa. Seuraavassa asetelmassa esitetään virallisen tilaston mukaiset yhteisöjen prosenttiosuudet koko maksuunpannusta kirkollisverosta. Vertailun vuoksi rinnalla esitetään vastaavat prosenttiosuudet myös maksuunpannusta kunnallisverosta.²

Vuosi	Yhteisöjen osuus maksuunpannusta kirkollisverosta %	Yhteisöjen osuus maksuunpannusta kunnallisverosta %
1960	13.7	13.1
1961	13.3	12.7
1962	13.1	12.5
1963	12.5	12.0
1964	11.9	11.5
1965	11.9	11.5

Jos oletetaan, että seurakuntien saamat verotulot meno- ja tulotilastojen mukaan jakautuvat samassa suhteessa yhteisöjen

1. Laki eräiden yhtymäin verovelvollisuudesta (kreikkalaiskatoililaisille) seurakunnille (191/1935).

2. Suomen Virallinen Tilasto, IV B:27-32, Tulo- ja omaisuustilasto vuosilta 1960-1965. Valitettavasti käytettävissä ei ole ollut tulo- ja omaisuustilastoja myöhemmiltä vuosilta. Prosenttiosuuksia laskettaessa on useimpien vuosien kohdalla jouduttu tilastoaineistoa hiukan korjaamaan, koska yhteenvetotauluissa ei ole otettu huomioon sitä kirkollisveron (tai kunnallisveron) osaa, joka on maksuunpantu yksityisten henkilöiden kotikunnan ulkopuolella ansaitsemasta kiinteistö-, liike- tai ammattitulosta. Nämä tiedot ovat kuitenkin kunnallisveron osalta olleet olemassa, ja kirkollisveron maksuunpantu määrä näiden tulojen osalta on saatu olettamalla, että sen osuus kunnallis- ja kirkollisveron summasta on sama kuin kotipaikkakunnallakin tapahtuneessa verotuksessa.

Myös ortodoksisille seurakunnille suoritettu kirkollisvero sisältyy tulo- ja omaisuusverotilaston lukuihin, mutta se ei aiheuttane olennaista virhettä tarkasteluun.

Eräinä vuosina on Tilastollisen päätoimiston meno- ja tulo-tilaston selostuksessa mainittu yhteisöjen osuus maksuunpannusta verosta. Nämä prosenttiluvut ovat asetelmassa mainittuja jonkin verran suurempia.

ja yksityisten henkilöiden kesken kuin maksuunpantu vero, olisi yhteisöjen maksamien kirkollisverojen tuotto ollut seuraava:

Vuosi	milj. mk
1960	9.75
1961	10.62
1962	11.61
1963	12.98
1964	14.02
1965	16.77

Tämä olisi ollut siis seurakuntien yhteisöiltä saama verotulo mainittuina vuosina. Bruttotuotto eli yhteisöihin kohdistuva kirkollisverorasitus (ml. niiden suhteellinen osuus veronkantokustannuksista) olisi ollut hiukan suurempi. Millä seurakuntien toimintalohkoilla tai missä menoerissä olisi ollut tingittävä, jos näitä tuloja ei olisi ollut käytettävissä, on kysymys, joka on aiheuttanut paljonkin keskustelua.

Sekä kirkollis- että kunnallisveron osalta yhteinen havainto on se, että yhteisöjen osuus on ollut hiljalleen laskusuunnassa. Tämä johtunee siitä, että yhteisöjen verotettava tulo on kasvanut hitaammin kuin palkansaajien.

Toinen mielenkiintoinen ilmiö on se, että yhteisöt näyttävät maksavan suhteellisesti suuremman osan kirkollisveroista kuin kunnallisveroista, mikä aiheutunee siitä, että kirkosta eronneet palkansaajat eivät maksa kirkollisveroa.

Toinen kirkollisveroja koskeva keskusteluaihe on ollut kirkollisverotuksen rasittavuus. Koska kysymyksessä on jakovero, on rajavero yhtä suuri kuin keskimääräinen vero eli suhteellinen verorasitus pysyy vakiona tulojen kasvaessa, mikäli veroäyrin hinta pysyy ennallaan. Jos veroäyrin hinta nousee, merkitsee se suurempaa suhteellista rasitusta veronmaksajalle.

Näin ollen on ehkä syytä selvittää, perustuuko aikaisemmin havaittu kirkollisverojen tuoton nousu etupäässä tulotason nousuun vai mahdollisesti pääosaltaan veroäyrin hinnan nousuun.

Seuraavassa asetelmassa esitetään kirkollisveroäyrin hinnan kehitys vuosina 1961-1968.¹ Vertailun vuoksi esitetään myös kunnallisveroäyrin hinnan kehitys samalta ajanjaksolta.

Vuosi	Kirkollis- veroäyrin keskihinta	Kunnallis- veroäyrin keskihinta
1961	1.07	11.95
1962	1.08	11.83
1963	1.07	11.91
1964	1.08	12.00
1965	1.09	12.20
1966	1.09	12.49
1967	1.10	13.07
1968	1.10	13.36

Kirkollisveroäyrin hinta on noussut tänä aikana yhteensä 2.8 %, kun taas kunnallisveroäyrin hinta on noussut samana aikana 11.8 %. Vuoteen 1964 saakka kunnallisveroäyrin hinta ei noussut juuri lainkaan, mutta sen jälkeen on tapahtunut voimakasta kasvua. Kirkollisveroäyrin hinta on sen sijaan onnistuttu pitämään melko vakaana, joskin hidasta nousutaipumusta on siinäkin havaittavissa. Joka tapauksessa suurin osa kirkollisveron tuoton noususta voidaan katsoa tulotason nousun ja verotuspohjan laajenemisen ansioksi (mikä puolestaan on osittain ollut reaalista, osittain vain nimellistä, rahanarvon heikkenemiseen perustuvaa).

1. Vuonna 1960 uuteen verotusjärjestelmään siirtyminen aiheutti sen, että vain osa seurakunnista maksuunpani ns. täyteveroa. Näin ollen vertailukelpoista veroäyrin hintaa ei silloin ollut lainkaan. Vuonna 1959 veroäyrin hinta oli sama kuin 1961 eli 1.07 nykypenniä veroäyriä kohti. Vrt. TL 15/61.

VI LOPPUTOTEAMUKSIA

Tässä tutkimuksessa kirkon taloudesta on pyritty etsimään vastauksia eräisiin suhteellisen laajakantoisiin kysymyksiin, jotka ovat kuitenkin toisistaan sen verran irrallaan, että selvityksen kiinteys on siitä jonkin verran kärsinyt. Perusaineiston riittämättömyys taas on aiheuttanut sen, että erityisen pitäviä johtopäätöksiä on vaikea vetää.

II-IV lukujen tarkoituksena on ollut mm. tuoda esiin eräitä tutkijoiden mielestä olennaisia seikkoja, jotka voivat johtaa uusiin kysymyksenasetteluihin. Niiden saama suhteellisen laaja osuus selvityksen sisällöstä pyrkii sanomaan mm. sen, että kirkon toiminnassa tulisi nähdä taloudellisuusaspekti laajempana kuin esim. pelkkänä rahoitusongelmana; kysymys on suuressa määrin toisaalta pappien, muiden seurakuntatyöntekijäin sekä muiden kirkon palveluskuntaan kuuluvien työpanoksen, toisaalta investointien jakamisesta eri tehtäväpiirien kesken sekä myös niiden "sisällä".

Eräänä pohdinnan pääaiheena voi olla resurssien jakaminen uskonnollisten ja hallinnollisten palvelusten tuottamisen kesken. Kysymys siitä, missä määrin hallinnollisia tehtäviä kirkolle tulee kuulua, on osittain poliittinen, osittain organisaatorinen ja osittain taloudellinen. Jo tässä yhteydessä on todettava, ettei tämä selvitys voi luoda mahdollisuuksia ongelman vaihtoehtoisiksi ratkaisuuksi, sillä se olisi vaatinut huomattavasti syvällisempää tutkimusta hallinnollisten tehtävien aiheuttamista kustannuksista ja tilastoja suoritteista, kuten hallinnollisten palvelusten määristä jne. Edelleen olisi syvennyttävä

siihen, mikä osa kirkon hallinnollisesta toiminnasta on "yhtä hyvin" minkä tahansa viranomaisen hoidettavissa, mikä osa siitä taas kuuluu siksi elimellisesti kirkon uskonnollisiin palveluksiin liittyviin toimituksiin, että se joka tapauksessa vaatii tietyn hallintokoneiston.

Yhteiskunnan kaupunkilaistuminen ja teollistuminen, mihin liittyy jatkuva maassamuuttoliike - sekä maaseudulta kaupunkeihin että ilmeisesti myös vilkastuva muuttoliike muutoinkin seurakunnan alueelta toiselle - vaativat varsin kokonaisvaltaista ajattelua. On syytä miettiä esim., kuinka kauan ylläpidetään maaseudun pieneneviä seurakuntia (tehostuuko seurakunnan toiminta tämän johdosta vai "surkastuuko elämä" siellä seurakunnallisen toiminnankin osalta?), joita taloudelliset vaikeudet alkavat rasittaa samaan tapaan kuin vastaavia kuntia, kun toisaalta urbanisoituneilla alueilla joudutaan joka tapauksessa perustamaan uusia seurakuntia. Miten menetellään pienenevien ja mahdollisten lopetettavien seurakuntien alueille jäävien haudausmaiden hoidon ja - useinkin rakennustaiteellisesti arvokkaiden - kirkko- ym. rakennusten hoidon suhteen? Missä määrin yleensä ja missä suhteessa toisiinsa lisätään - tai vähennetään - eri alueilla pappien, diakoniatyöntekijöiden, nuorisotyöntekijöiden ja muun henkilökunnan suuruutta. Näitä kysymyksiä tulisi voida ratkoa sitä mukaa, kuin väestöliikkeitä esiintyy ja/tai väestörakenne muuten muuttuu, mikä vaatii kirkolta kokonaisuutena melkoista joustavuutta ja pohdintaa ehkä sen suhteen, onko seurakuntien itsemääräämisoikeutta tarpeen kaventaa.

- Kuntaudistus koskee laajalti myös seurakuntia, ja tätä var-

ten laajennettu piispainkokous onkin asettanut toimikunnan suorittamaan asiaankuuluvaa selvitystyötä.¹

Tämän selvityksen laatijoilla ei ole mahdollisuutta esittää näkemyksiä seurakuntien itsemääräämisoikeuden nykyisestä laajuudesta, koska selvitys on tehty kokonaistasolla. Koko kirkon toiminnan joustavuutta ajatellen kysymys lienee kuitenkin keskeinen. Toinen varojen käyttöä kangistava tekijä saattaa olla se, että seurakuntien tietyt tulot ja menot ovat sidottuja toisiinsa rahastointimekanismin kautta. Toisaalta keskusrahaston olemassaolo ja sen toiminnan mahdollinen laajentaminen varojen uudelleenkohdentajana vaikuttaa päinvastaiseen suuntaan.

Selvityksen tuloksista todettakoon vielä se, että saatu kehityskuva riippuu varsin ratkaisevasti tutkimusajanjakson valinnasta, mihin tässä ovat ratkaisevasti vaikuttaneet olemassa olevat tilastotiedot (erityisesti seurakuntien meno- ja tulo-tilastojen osalta).

Lopuksi tuotakoon varsin olennaisena seikkana - suosituksen luontoisena - esiin se, että tilastojen sisällön säilyttäminen yhtenäisenä on ratkaiseva tutkimusten suorittamiselle tulevaisuudessa. Tilastojen sisältöä ja käyttötarkoituksia on kuitenkin syytä harkita - tähän taas vaikuttavat ne ongelmat, joihin tutkimuksilla halutaan etsiä vastauksia.

1. Ks. EETU RISSANEN Kuntauudistus ja seurakunnat, Palveleva seurakunta 1/70, s. 4-8.

Liitetaulukot

Taulukko 1. Koko kansantalouden, palveluselinkeinojen ja kirkon bruttokansantuote tuotantokustannus-hintaan vuosina 1948-1967, milj. mk

Vuosi	Käyvin hinnoin			Vuoden 1954 hinnoin					
	Koko kansantalous	Palveluselinkeinot	Kirkko	Koko kansantalous		Palveluselinkeinot		Kirkko	
					Vuotuinen muutosprosentti		Vuotuinen muutosprosentti		Vuotuinen muutosprosentti
1948	3 545.6	263.5	11.4	5 814.0	...	485.7	..	20.8	..
1949	3 764.4	307.1	13.0	6 058.2	+4.2	539.5	+11.1	23.1	+11.1
1950	4 772.3	418.4	17.8	6 435.5	+6.2	569.5	+5.6	24.9	+7.8
1951	6 975.0	574.8	24.2	7 034.5	+9.3	622.7	+9.3	25.6	+2.8
1952	7 159.8	643.9	26.9	7 217.8	+2.6	668.7	+7.4	27.2	+6.3
1953	7 101.2	692.6	29.4	7 287.6	+1.0	701.6	+4.9	29.5	+8.5
1954	7 950.5	746.9	29.6	7 950.5	+9.1	746.9	+6.5	29.6	+0.3
1955	8 992.2	843.1	34.8	8 477.2	+6.6	790.4	+5.8	32.9	+11.1
1956	9 911.3	1 011.7	41.9	8 634.8	+1.9	829.8	+5.0	35.8	+8.8
1957	10 552.1	1 126.2	47.9	8 866.4	+2.7	865.2	+4.3	39.2	+9.5
1958	11 376.5	1 239.4	53.8	8 936.1	+0.8	897.2	+3.7	42.3	+7.9
1959	12 503.5	1 386.2	58.5	9 544.7	+6.8	958.7	+6.9	44.7	+5.7
1960	14 082.1	1 513.6	63.1	10 458.7	+9.6	1 006.4	+5.0	46.6	+4.3
1961	15 708.1	1 694.0	68.2	11 187.4	+7.0	1 058.2	+5.1	47.4	+1.7
1962	16 770.0	1 879.3	73.9	11 569.9	+3.4	1 107.2	+4.6	49.4	+4.2
1963	18 532.4	2 181.9	81.0	11 920.4	+3.0	1 177.8	+6.4	50.6	+2.4
1964	21 140.3	2 521.8	89.2	12 670.1	+6.3	1 239.5	+5.2	52.5	+3.8
1965	23 145.7	2 869.9	108.2	13 265.6	+4.7	1 307.1	+5.5	60.6	+15.4
1966	24 746.1	3 223.6	119.4	13 556.1	+2.2	1 346.9	+3.1	61.9	+2.1
1967	26 680.2	3 715.3	131.9	13 920.8	+2.7	1 407.6	+4.5	62.3	+0.6

Taulukko 2. Koko kansantalouden, palveluselinkeinojen ja kirkon bruttoinvestoinnit vuosina 1948-1967, milj. mk

Vuosi	Käyvin hinnoin			Vuoden 1954 hinnoin					
	Koko kansantalous	Palveluselinkeinot	Kirkko	Koko kansantalous		Palveluselinkeinot		Kirkko	
					Vuotuinen muutosprosentti		Vuotuinen muutosprosentti		Vuotuinen muutosprosentti
1948	887.1	79.3	..	1 494.1	+ 7.5	130.7
1949	987.3	128.9	..	1 606.2	+ 5.2	215.7	+65.0
1950	1 220.3	171.5	..	1 689.5	+ 9.6	242.1	+12.2
1951	1 820.4	218.8	..	1 852.0	+12.8	223.7	- 7.6
1952	2 176.1	249.2	..	2 089.9	+ 3.9	241.2	+ 7.8
1953	2 202.0	289.9	..	2 170.4	+ 8.5	286.3	+18.7
1954	2 354.9	277.4	11.8	2 354.9	+ 6.5	277.4	- 3.1	11.8	..
1955	2 534.7	276.5	..	2 507.2	+ 7.7	274.0	- 1.2
1956	2 865.3	298.5	19.7	2 700.0	- 1.8	280.2	+ 2.3	18.2	..
1957	2 919.6	330.8	16.5	2 651.4	+ 3.9	300.5	+ 7.2	14.7	-19.2
1958	3 217.9	344.7	17.4	2 753.9	+ 9.1	304.0	+ 1.2	15.0	+ 2.0
1959	3 586.9	354.6	14.7	3 005.0	+16.7	307.4	+ 1.1	12.6	-16.0
1960	4 325.5	347.7	21.0	3 505.9	+10.5	293.5	- 4.5	16.2	+28.6
1961	4 932.3	374.2	18.6	3 873.8	+ 0.7	302.1	+ 2.9	14.8	- 8.6
1962	5 158.9	411.0	29.1	3 899.5	- 2.4	313.8	+ 3.9	22.5	+52.0
1963	5 269.4	456.6	39.5	3 804.1	+ 3.1	329.6	+ 5.0	29.5	+31.1
1964	5 756.7	566.2	34.6	3 922.4	+10.7	386.7	+17.3	23.0	-22.0
1965	6 705.4	692.9	39.3	4 342.3	+ 2.8	449.4	+16.2	24.9	+ 8.3
1966	7 141.5	693.5	45.2	4 465.8	- 3.3	432.7	- 3.7	27.4	+10.0
1967	7 297.9	798.6	54.0	4 317.1	- 3.8	473.1	+ 9.3	31.2	+13.9

Taulukko 3. Koko kansantalouden, palveluselinkeinojen ja kirkon palkkasumma vuosina 1948-1967, milj. mk

Vuosi	Koko kansantalous			Palveluselinkeinot			Kirkko		
	Toimi- henkilöt	Työn- tekijät	Yhteensä	Toimi- henkilöt	Työn- tekijät	Yhteensä	Toimi- henkilöt	Työn- tekijät	Yhteensä
1948	541.1	1 198.0	1 739.1	114.2	69.9	184.1	5.7	0.2	5.9
1949	614.1	1 231.4	1 845.5	131.0	76.4	207.4	6.4	0.3	6.6
1950	832.9	1 526.2	2 359.1	187.6	98.0	285.6	9.5	0.4	9.9
1951	1 116.9	2 195.3	3 312.2	258.7	136.6	395.3	12.6	0.5	13.2
1952	1 232.0	2 271.5	3 503.5	286.8	146.4	433.2	13.4	0.6	14.1
1953	1 263.2	2 222.1	3 485.3	308.5	149.1	457.6	14.6	0.6	15.2
1954	1 349.4	2 390.1	3 739.5	327.7	157.3	485.0	14.5	0.6	15.1
1955	1 541.5	2 646.8	4 188.3	379.5	170.3	549.8	16.5	0.7	17.3
1956	1 836.1	2 925.2	4 761.3	470.6	203.2	673.8	19.8	0.9	20.7
1957	1 971.0	3 042.7	5 013.7	525.6	225.0	750.6	21.6	0.9	22.5
1958	2 130.8	3 116.6	5 247.4	583.1	233.0	816.1	23.3	1.0	24.3
1959	2 333.7	3 361.6	5 695.3	661.7	257.5	919.2	25.1	1.1	26.2
1960	2 586.3	3 787.3	6 373.6	722.8	280.9	1 003.7	27.2	1.2	28.4
1961	2 906.1	4 205.3	7 111.4	805.4	310.2	1 115.6	30.0	1.3	31.3
1962	3 249.9	4 513.8	7 763.7	908.4	335.5	1 243.9	33.0	1.4	34.4
1963	3 729.9	4 870.6	8 600.5	1 058.4	374.9	1 433.3	37.5	1.6	39.1
1964	4 389.4	5 610.1	9 999.5	1 251.1	423.5	1 674.6	41.5	1.8	43.3
1965	4 969.4	6 172.2	11 141.6	1 440.6	474.9	1 915.5	53.1	2.2	55.3
1966	5 560.0	6 660.6	12 220.6	1 633.6	528.8	2 162.4	59.5	2.5	62.0
1967	6 239.0	7 030.9	13 269.9	1 902.5	593.9	2 496.4	64.9	2.7	67.6

Taulukko 4. Koko kansantalouden, palveluselinkeinojen ja kirkon työllisyys vuosina 1948-1967, 1000 työvuosina

Vuosi	Koko kansantalous				Palveluselinkeinot				Kirkko		
	Toimi- henkilöt	Työn- tekijät	Yksityi- set elin- keinon- harjoit- tajat	Yhteensä	Toimi- henkilöt	Työn- tekijät	Yksi- tyiset elinkei- nonhar- joittajat	Yhteensä	Toimi- henki- löt	Työn- tekijät	Yhteensä
1948	273.5	759.6	602.4	1 635.5	52.8	66.4	9.5	128.7	2.4	0.2	2.6
1949	283.0	737.6	595.8	1 616.4	56.4	69.2	10.0	135.6	2.5	0.2	2.8
1950	296.6	748.4	587.5	1 632.5	59.2	73.0	10.2	142.4	2.7	0.3	3.0
1951	316.6	801.4	598.9	1 716.9	64.2	80.0	11.0	155.2	2.9	0.3	3.2
1952	335.2	791.3	596.5	1 723.0	68.5	80.0	11.9	160.4	3.0	0.3	3.3
1953	328.3	770.2	593.7	1 692.2	71.6	78.5	12.2	162.3	3.1	0.3	3.4
1954	342.6	805.0	594.9	1 742.5	75.1	80.7	13.4	169.2	3.0	0.3	3.3
1955	368.7	830.9	598.4	1 798.0	80.1	80.5	14.0	174.6	3.1	0.3	3.4
1956	377.3	841.0	596.9	1 815.2	84.3	84.8	14.6	183.7	3.3	0.3	3.6
1957	380.0	824.8	594.8	1 799.6	87.6	87.6	14.8	190.0	3.3	0.3	3.6
1958	384.5	810.1	593.6	1 788.2	90.4	82.6	15.1	188.1	3.4	0.3	3.7
1959	399.1	827.0	593.1	1 819.2	96.6	88.2	16.0	200.8	3.5	0.4	3.9
1960	417.9	875.1	572.0	1 865.0	99.7	92.0	16.8	208.5	3.6	0.4	4.0
1961	439.3	899.8	600.9	1 946.0	104.0	94.4	17.5	215.9	3.7	0.4	4.1
1962	461.1	914.0	548.4	1 924.1	110.1	96.9	17.6	224.6	3.8	0.5	4.3
1963	476.1	907.4	573.4	1 956.9	115.0	99.0	18.9	232.9	4.0	0.5	4.5
1964	494.1	915.2	551.7	1 961.0	120.9	99.0	19.1	239.0	4.2	0.5	4.7
1965	518.2	918.5	544.2	1 980.9	127.9	101.2	20.0	249.1	4.4	0.5	4.9
1966	530.3	929.6	538.2	1 998.1	131.4	103.2	20.2	254.8	4.5	0.6	5.1
1967	543.5	913.5	508.3	1 965.3	137.8	106.1	19.9	263.8	4.4	0.5	4.9

Taulukko 5. Koko kansantalouden, palveluselinkeinojen ja kirkon "yksikkövuosipalkkaindeksit" vuosina 1948-1967 (1954=100)

Vuosi	Koko kansantalous		Palveluselinkeinot		Kirkko	
	Toimihenkilöt	Kaikki	Toimihenkilöt	Kaikki	Toimihenkilöt	Kaikki
1948	50.2	51.6	49.6	49.6	49.1	49.6
1949	55.1	55.5	53.2	53.0	53.0	51.5
1950	71.3	69.3	72.6	69.4	72.8	72.1
1951	89.6	90.9	92.3	88.1	89.9	90.1
1952	93.3	95.4	95.9	93.7	92.4	93.4
1953	97.7	97.4	98.7	97.9	97.5	97.7
1954	100.0	100.0	100.0	100.0	100.0	100.0
1955	106.1	107.1	108.6	110.0	110.1	111.2
1956	123.5	119.9	127.9	128.0	124.1	125.7
1957	131.7	127.7	137.5	137.6	135.4	136.6
1958	140.7	134.8	147.8	151.5	141.8	143.5
1959	148.4	142.5	157.0	159.8	148.4	146.8
1960	157.1	151.2	166.1	168.2	156.3	155.2
1961	167.9	163.0	177.5	180.6	167.8	166.8
1962	178.9	173.2	189.1	193.0	179.7	174.8
1963	198.9	190.7	210.9	215.2	194.0	189.9
1964	225.5	217.7	237.1	244.6	204.4	201.3
1965	243.5	238.0	258.1	268.6	249.7	246.6
1966	266.2	256.9	284.9	296.1	273.6	265.7
1967	291.4	279.5	316.4	328.8	305.2	301.5

Taulukko 6. Seurakunnallisten tilaisuuksien lukumäärä vuosina 1947-1967.

Vuosi	Päiväjuma- lanpalve- lukset ¹	Ehtoollisen- vietot kir- kossa	Muut tilai- suudet kir- kossa ²	Tilaisuudet kirkon ulko- puolella ³	Rippikoulut ⁴	Yhteensä	Vuotuinen muutos- prosentti
1947	33 084	7 447	7 403	54 116	38 786	140 836	..
1948	33 184	7 558	8 040	57 357	39 116	145 255	3.1
1949	33 257	7 628	8 838	61 454	38 632	149 809	3.1
1950	33 361	7 487	8 686	60 296	40 150	149 980	0.1
1951	33 380	7 684	8 721	60 699	38 764	149 248	-0.5
1952	33 559	7 491	9 186	61 649	37 774	149 659	0.3
1953	34 109	7 860	10 112	65 053	38 808	155 942	4.2
1954	34 103	7 956	10 507	68 657	39 094	160 317	2.8
1955	34 029	8 096	11 444	70 249	40 700	164 518	2.6
1956	34 782	8 246	11 305	73 057	42 372	169 762	3.2
1957	34 591	8 817	12 549	77 229	37 444	170 630	0.5
1958	34 570	9 231	13 888	80 786	37 884	176 359	3.4
1959	34 762	9 645	15 051	84 935	38 984	183 377	4.0
1960	34 737	9 893	15 619	87 340	42 152	189 741	3.5
1961	34 938	10 664	17 006	85 394	47 058	195 060	2.8
1962	35 252	11 043	18 071	86 036	50 226	200 628	2.9
1963	35 438	11 475	18 714	86 149	52 690	204 466	1.9
1964	35 934	12 046	20 415	89 760	53 460	211 615	3.5
1965	36 306	12 618	20 488	88 325	54 648	212 385	0.4
1966	36 802	12 857	21 174	89 576	55 550	215 959	1.7
1967	36 864	13 696	21 079	90 000	54 538	216 177	0.1

1. Arvioitu kertomalla seurakuntien lukumäärä pyhäpäivien määrällä 62 ja vähentämällä tulosta pitämättä jääneet jumalanpalvelukset.
2. Vuosien 1947-1956 luvut arvioitu.
3. Vuoden 1967 luku oletettu.
4. Ryhmien lukumäärä kerrottuna keskimääräisellä koulupäivien lukumäärällä 22.

Taulukko 7. Seurakunnallisiin tilaisuuksiin osallistujat vuosina 1947-1967, 1000 henkilöinä

Vuosi	Päiväju- malanpal- veluksiin	Ehtoollis- vieraat (kirkossa ynnä kir- kon ulko- puolella)	Muihin tilai- suuksiin kirkossa	Kinkerei- hin	Rippi- kouluun ²	Yhteensä	Vuotuinen muutos- prosentti	Yhteensä ilman päi- väjumalan- palveluk- siin osal- listuneita	Vuotui- nen muutos- prosentti	Yhteensä ilman mui- hin tilai- suuksiin osallistu- neita	Vuotuinen muutos- prosentti
1947	6 921	621	1 481	422	1 320	10 765	..	3 844	..	9 284	..
1948	7 219	643	1 608	429	1 241	11 140	3.5	3 921	2.0	9 532	2.7
1949	7 264	638	1 768	424	1 184	11 278	1.2	4 014	2.4	9 510	-0.2
1950	7 028	616	1 737	411	1 206	10 998	-2.5	3 970	-1.1	9 261	-2.6
1951	6 935	612	1 744	398	1 261	10 950	-0.4	4 015	1.1	9 206	-0.6
1952	6 956	585	1 837	395	1 267	11 040	0.8	4 085	1.7	9 203	-0.0
1953	7 240	624	2 022	382	1 309	11 577	4.9	4 337	6.2	9 555	3.8
1954	7 280	641	2 101	401	1 401	11 824	2.1	4 544	4.8	9 723	1.8
1955	7 129	638	2 289	386	1 417	11 859	0.3	4 730	4.1	9 570	-1.6
1956	7 233	659	2 261	383	1 340	11 876	0.1	4 643	-1.8	9 615	0.5
1957	7 636	680	2 510	428	1 555	12 809	7.9	5 173	11.4	10 299	7.1
1958	7 749	720	2 778	423	1 346	13 016	1.6	5 267	1.8	10 238	-0.6
1959	7 860	760	3 010	426	1 465	13 521	3.9	5 661	7.5	10 511	2.7
1960	7 869	760	3 124	420	1 588	13 761	1.8	5 892	4.1	10 637	1.2
1961	8 252	846	3 401	414	1 995	14 908	8.3	6 656	13.0	11 507	8.2
1962	7 951	880	3 614	318	2 061	14 824	-0.6	6 873	3.3	11 210	-2.6
1963	7 943	935	3 743	326	2 055	15 002	1.2	7 059	2.7	11 259	0.4
1964	7 893	940	4 083	318	2 268	15 502	3.3	7 609	7.8	11 419	1.4
1965	7 643	940	4 098	296	1 969	14 946	-3.6	7 303	-4.0	10 848	-5.0
1966	7 429	958	4 235	287	1 907	14 816	-0.9	7 387	1.2	10 581	-2.5
1967	7 289	966	4 216	262	1 852	14 585	-1.5	7 296	-1.2	10 369	-2.0

1. Arvioitu kertomalla tilaisuuksien lukumäärä oletetulla osanottajamäärällä 200.
2. Oppilasmäärä kerrottuna keskimääräisellä koulupäivien lukumäärällä 22.

Taulukko 8. Henkilökohtaiset seurakunnalliset palvelukset vuosina 1947-1967, 1000 henkilöinä

Vuosi	Ehtoollisvieraat kirkon ulkopuolella	Kastetut	Hautaan siunatut ¹	Vihityt	Rippi-koululaiset (oppilasmäärä)	Asumusero- vittellut ²	Kirkosta eronneet	Kirkkoon liitty- neet	Yhteensä	Vuotuinen muutos- prosentti
1947	31.1	104.8	44.7	42.1	60.0	1.0	5.8	2.0	292	..
1948	32.1	104.3	42.4	37.7	56.4	1.0	8.5	1.8	284	-2.7
1949	31.9	100.2	43.2	33.2	53.8	1.0	15.4	1.5	280	-1.4
1950	31.2	94.2	39.1	32.5	54.8	1.0	14.5	1.5	269	-3.9
1951	31.5	89.7	38.8	30.9	57.3	1.0	12.1	1.8	263	-2.2
1952	31.1	91.1	37.5	31.2	57.6	0.8	15.6	1.8	267	1.5
1953	30.8	86.8	37.9	30.5	59.5	1.1	22.0	2.1	271	1.5
1954	31.0	86.2	36.1	30.9	63.7	1.1	15.9	2.2	267	-1.5
1955	32.9	85.0	37.6	30.9	64.4	1.3	12.6	2.6	267	±0.0
1956	33.9	85.3	36.8	30.9	60.9	1.3	15.3	2.7	267	±0.0
1957	36.4	82.7	38.7	30.4	70.7	1.2	16.7	2.6	279	4.5
1958	37.7	78.0	37.5	30.2	61.2	1.2	24.5	2.7	273	-2.2
1959	39.4	78.8	37.3	29.9	66.6	1.2	21.0	3.2	277	1.5
1960	38.6	78.0	37.7	30.9	72.2	1.2	8.5	4.2	271	-2.2
1961	40.5	78.4	38.6	32.7	90.7	1.2	6.4	5.0	294	8.5
1962	37.6	78.2	40.5	31.4	93.7	1.2	5.6	5.2	293	-0.3
1963	37.6	78.3	39.4	30.7	93.4	1.3	5.1	5.0	291	-0.7
1964	39.7	77.3	39.6	31.7	103.1	1.0	4.6	5.3	302	3.8
1965	46.2	75.3	41.2	33.7	89.5	1.0	5.1	5.0	297	-1.7
1966	47.2	74.1	40.0	34.8	86.7	1.0	5.2	4.9	294	-1.0
1967	46.3	74.0	40.2	39.9	84.2	1.0	7.1	4.5	297	1.0

1. Vuosien 1947-1956 luvut arvioitu.

2. Vuosien 1947-1951, 1957-1961 ja 1967 luvut oletettuja.

Taulukko 9. Seurakunnallisten palvelusten koko "kysyntä" vuosina 1947-1967, 1000 henkilöinä

Vuosi	Taulukko 7 "Yhteensä"	Taulukko 8 "Yhteensä"	Ehtoollis- vieraat kir- kon ulkopuo- lella ynnä rippikoululai- set	Erotus	Vuotuinen muutos- prosentti
1947	10 765	292	91	10 966	..
1948	11 140	284	88	11 336	3.4
1949	11 278	280	86	11 472	1.2
1950	10 998	269	86	11 181	-2.5
1951	10 950	263	89	11 124	-0.5
1952	11 040	267	89	11 218	0.8
1953	11 577	271	91	11 757	4.8
1954	11 824	267	95	11 996	2.0
1955	11 859	267	97	12 029	0.3
1956	11 876	267	95	12 048	0.2
1957	12 809	279	107	12 981	7.7
1958	13 016	273	99	13 190	1.6
1959	13 521	277	106	13 692	3.8
1960	13 761	271	111	13 921	1.7
1961	14 908	294	132	15 070	8.3
1962	14 824	293	132	14 985	-0.6
1963	15 002	291	131	15 162	1.2
1964	15 502	302	143	15 661	3.3
1965	14 946	297	136	15 107	-3.5
1966	14 816	294	134	14 976	-0.9
1967	14 585	297	130	14 752	-1.5

Taulukko 10. Seurakuntien toimihenkilöiden ja työntekijöiden lukumäärä eräinä vuosina

Ammattiasema	1951	1956	1960		1964	1967	
			PT	ST		PT	ST
Papit	1 062	1 039	1 056	7	1 147	1 087	43
Lehtorit, nais- teologit	54	-	86	95	7
Diakoniatyöntekijät ¹	479	521	576	-	651	764	19
Nuorisotyöntekijät ²	185	230	282	55	462	552	104
Kanttori-urkurit	573	80	627	598	111
Talousjohtajat ja ta- loudenhoitajat	102	375	85	86	302
Kirjanpitäjät ja kas- sanhoitajat	5	14	34	51	35
Kanslistit ym.	350	56	509	557	96
Vahtimestarit, suntiot, siivoojat ym.	354	439	641	775	1 013
Haudankaivajat ym.	135	238	63	208	227
Puutarhurit, metsä- tekniikot ym. ³	104	182	124	94	15
Yhteensä	3 591	1 446	4 429	4 867	2 193 ⁴

1. Sisältää sairaalasielunhoitajat.

2. Ml. lastenseimien virkailijat; vuoden 1956 luku arvioitu.

3. Ml. rakennusinsinöörit ja -mestarit.

4. Sisältää erittelemättömiä sivutoimisia toimihenkilöitä ja työntekijöitä 221.

PT = päätoimiset.

ST = sivutoimiset.

Taulukko 11. Seurakuntien toimihenkilöiden ja työntekijöiden lukumäärä eräinä vuosina, painotettuna vuoden 1967 keskiansioilla (päätoimiset papit = 1.00)

Ammattiasema	1951	1956	1960		1964	1967	
			PT	ST		PT	ST
Papit	1 062	1 039	1 056	1	1 147	1 087	9
Lehtorit, naisteo- logit	39	-	63	69	2
Diakoniatyöntekijät ¹	225	245	271	-	306	359	2
Nuorisotyöntekijät ²	83	104	127	5	208	248	12
Kanttori-urkurit	332	16	364	347	24
Talousjohtajat ja taloudenhoitajat	72	41	60	61	37
Kirjanpitäjät ja kassanhoitajat	2	1	16	24	3
Kanslistit ym.	133	7	193	212	13
Vahtimestarit, sun- tiot, siivoojat ym.	127	44	231	279	113
Haudankaivajat ym.	49	21	23	75	23
Puutarhurit, metsätek- nikot ym. ³	52	16	62	47	1
Yhteensä	2 260	152	2 673	2 808	239 ⁴

Alaviitat 1-3, ks. taul. 10.

4. Erittelemättömät 24 jaettu muiden sivutoimisten suhteessa eri nimikkeille.

PT = päätoimiset.

ST = sivutoimiset.

Taulukko 12. Seurakuntien tulot ja menot vuosina 1960-1968, milj. mk

Tulot	1960	1961	1962	1963	1964	1965	1966	1967	1968
1. Verot	71.20	79.85	88.62	103.83	117.80	140.92	152.19	167.07	184.61
2. Metsä- ja maatalouden tulot (netto)	4.87	4.36	3.88	4.57	5.06	6.69	12.56	5.43	6.08
3. Yhteiskunnalliset palvelukset	2.27	2.53	2.94	3.09	3.63	3.95	4.28	4.92	5.64
4. Vuokratulot rakennuksista	3.56	1.65	2.18	2.45	2.99	3.48	3.58	4.09	5.43
5. Korke- ja osinkotulot	2.60	3.07	3.42	3.02	3.02	3.50	3.97	4.39	5.41
6. Muut tulot	1.94	2.46	2.42	2.58	3.41	2.76	3.33	4.05	4.59
7. Lainanotto (netto)	-	-	0.82	6.82	4.51	3.04	2.38	11.96	7.07
Yhteensä	86.44	93.92	104.28	126.36	140.42	164.34	182.29	201.91	218.83
Menot									
1. Seurakuntatyö	29.97	30.58	34.39	38.71	45.48	51.17	57.28	69.47	80.65
2. Yleishallinto	9.27	9.55	10.99	12.71	14.09	14.45	17.90	20.08	23.05
3. Yhteiskunnalliset palvelukset	6.63	7.41	8.67	9.38	12.13	13.29	15.43	17.96	19.91
4. Rakennukset ja irtaimistot	10.96	12.59	13.88	15.32	17.37	19.23	22.30	25.52	29.50
5. Korot	2.73	2.46	2.50	2.57	3.24	3.71	3.93	4.40	5.46
6. Kirkon keskusrahasto (netto)	3.67	4.24	4.56	5.75	5.56	6.55	8.16	10.03	11.52
7. Investoinnit	21.01	18.55	29.08	39.50	34.56	39.33	45.21	54.04	50.70
8. Kuoletukset (netto)	3.58	2.70	-	-	-	-	-	-	-
Yhteensä	87.82	88.08	104.07	123.94	132.43	147.73	170.21	201.50	220.79
Rahoitusylijäämä (= tulot ./ . menot)	-1.38	5.84	0.21	2.42	7.99	16.61	12.08	0.41	-1.96

Taulukko 13. Seurakuntien tulojen ja menojen rakenne prosenttiosuuksina vuosina 1960-1968

Tulot	1960	1961	1962	1963	1964	1965	1966	1967	1968
1. Verot	82.4	85.0	85.0	82.2	83.9	85.8	83.5	82.8	84.3
2. Metsä- ja maatalouden tu- lot (netto)	5.6	4.6	3.7	3.6	3.6	4.1	6.9	2.7	2.8
3. Yhteiskunnalliset palve- lukset	2.6	2.7	2.8	2.4	2.6	2.4	2.3	2.4	2.6
4. Vuokratulot rakennuksista	4.1	1.8	2.1	1.9	2.1	2.1	2.0	2.0	2.5
5. Korko- ja osinkotulot	3.0	3.3	3.3	2.4	2.2	2.1	2.2	2.2	2.5
6. Muut tulot	2.3	2.6	2.3	2.1	2.4	1.7	1.8	2.0	2.1
7. Lainanotto (netto)	-	-	0.8	5.4	3.2	1.8	1.3	5.9	3.2
Yhteensä	100.0	100.0	100.0	100.0	100.0	100.0	100.0	100.0	100.0
Menot									
1. Seurakuntatyö	34.1	34.7	33.1	31.2	34.3	34.7	33.7	34.5	36.5
2. Yleishallinto	10.6	10.8	10.6	10.3	10.6	9.8	10.5	10.0	10.4
3. Yhteiskunnalliset palve- lukset	7.5	8.4	8.3	7.6	9.2	9.0	9.1	8.9	9.0
4. Rakennukset ja irtaimistot	12.5	14.3	13.3	12.4	13.1	13.0	13.1	12.6	13.4
5. Korot	3.1	2.8	2.4	2.1	2.5	2.5	2.3	2.2	2.5
6. Kirkon keskusrahasto (netto)	4.2	4.8	4.4	4.6	4.2	4.4	4.8	5.0	5.2
7. Investoinnit	23.9	21.1	27.9	31.8	26.1	26.6	26.5	26.8	23.0
8. Kuoletukset	4.1	3.1	-	-	-	-	-	-	-
Yhteensä	100.0	100.0	100.0	100.0	100.0	100.0	100.0	100.0	100.0

SUOMEN PANKKI
Kirjasto

1996-02-28

IVA5 1970 16677.1
Suomen
Suomen pankin
taloustieteellisen
Elonen, Heikki & Arimo, Anter
Tutkimus kirkon taloudesta.